

ELK 26

- SE** Installatörshandbok Elkassett
för NIBE F1145, F1155, F1255, F1345, VVM 500,
SMO 20, SMO 40
- GB** Installer manual Immersion heater
for NIBE F1145, F1155, F1255, F1345, VVM 500,
SMO 20, SMO 40
- DE** Installateurhandbuch Elektroheizkassette
für NIBE F1145, F1155, F1255, F1345, VVM 500,
SMO 20, SMO 40
- FI** Asentajan käsikirja Sähkövastus
laitteille NIBE F1145, F1155, F1255, F1345,
VVM 500, SMO 20, SMO 40

Innehållsförteckning

1 Svenska, IHB - ELK 26 _____	2	Aufstellung _____	24
Allmänt _____	2	Position der Komponenten _____	25
Uppställning _____	2	Rohranschluss/Durchflussmesser _____	26
Komponentplacering _____	3	Elektrischer Anschluss _____	28
Röranslutning _____	4	Aktivierung von ELK 26 _____	31
Elinkoppling _____	6	Technische Daten _____	32
Aktivering av ELK 26 _____	9		
Tekniska uppgifter _____	10		
1 English, IHB, ELK 26 _____	13	1 Suomi, IHB - ELK 26 _____	35
General _____	13	Yleistä _____	35
Assembly _____	13	Asennus _____	35
Component positions _____	14	Komponenttien sijainti _____	36
Pipe connections _____	15	Putkiliitäntä _____	37
Electrical connection _____	17	Sähköasennukset _____	39
Activating ELK 26 _____	20	ELK 26:n aktivointi _____	42
Technical data _____	21	Tekniset tiedot _____	43
1 Deutsch, IHB - ELK 26 _____	24	1 Elschema/Wiring diagram/Elektrischer schaltplan/Elektrisch schema _____	46
Allgemeines _____	24		

Svenska, IHB - ELK 26

Allmänt

ELK 26 är en elkassett som kan användas för att komplettera uppvärmningskapaciteten i din NIBE klimatanläggning. När värmebehovet är större än klimatanläggningens kapacitet kopplas elkassetten automatiskt in. Elutrustningen är anpassad till klimatanläggningens funktion.

Elkassetten är i princip en elpatron monterad i en vattenbehållare eller en elpanna utan varmvattenberedare. De rostfria elslingorna och elpannetuben är gjorda av syrafast stål (SIS 2333) vilket ger en mycket bra livslängd.

Tack vare en liten vattenvolym och en välisolerad kassett ger ELK 26 väldigt små värmeförluster.

Kompatibla produkter

Beroende på vilken produkt ELK 26 ska användas mot ser inkopplingen ut på olika sätt.

Dessa produkter kan kopplas in direkt till ELK 26:

- F1345
- SMO 20
- SMO 40

Dessa produkter kräver tillbehöret AXC 40:

- F1145
- F1155
- F1255

VVM 500 kräver tillbehöret DEH 500.

Innehåll

1 st Elkassett

Uppställning

Elkassetten ska monteras stående (se bild nedan).

För service erfordras ett fritt utrymme på 500 mm framför kassetten. Om detta inte är möjligt ska demonterbara kopplingar användas.

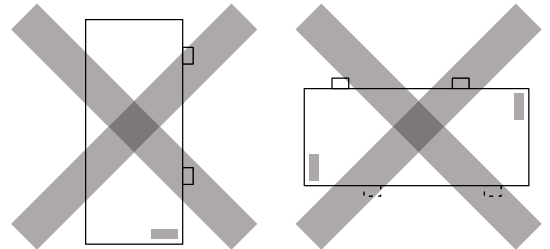
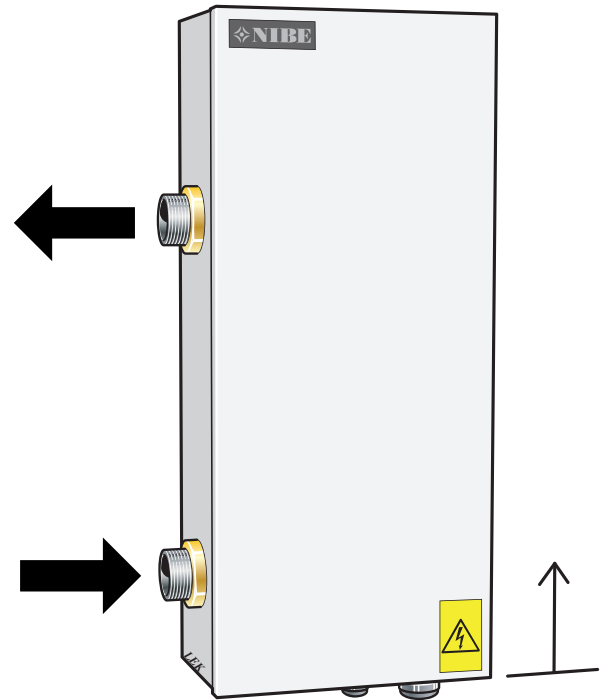

Komponentplacering

Komponentista

EB1	Elpatron
FA1	Automatsäkring
FD1	Överhettningsskydd
X1	Anslutningsplint, inkommande
X2	Kopplingsplint
QA1	Kontaktor 4,0 kW (-K1)
QA2	Kontaktor 7,0 kW (-K2)
QA3	Kontaktor 15,0 kW (-K3)
QA41	Kontaktor, överhettningsskydd (-K4)
BT30	Reservlägestermostat
XL1	Anslutning framledning, G 40
XL2	Anslutning returledning, G 40
UB1, UB2	Kabelgenomföring
QM60	Avluftning
PF1	Dataskylt

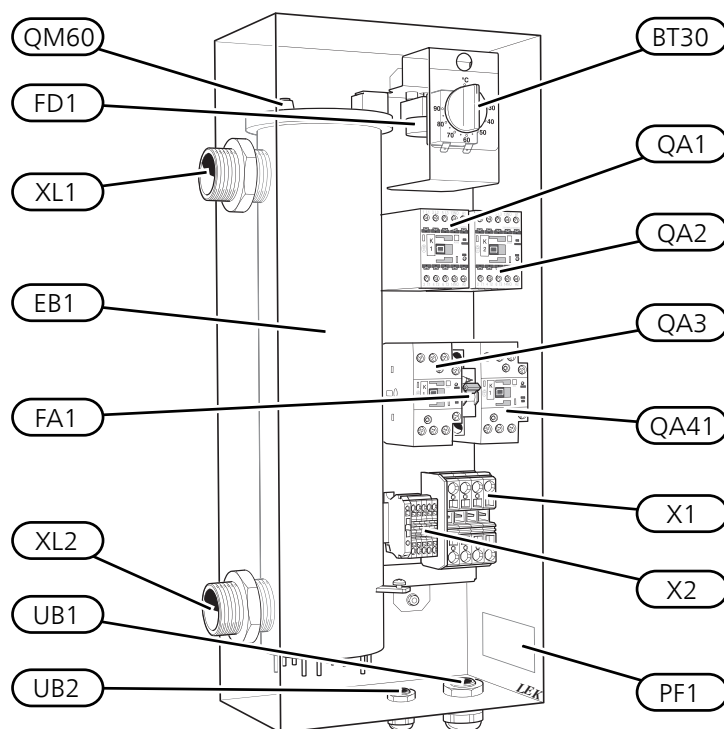

Röranslutning

Allmänt

Rörinstallationen ska utföras enligt gällande normer.

Cirkulationspump ska användas för att säkerställa flödet över elpatronen. Om värmesystemets ventiler kan stänga cirkulationen helt ska bypassventil installeras för att flödet genom elkassetten inte ska upphöra. Vid sluten anläggning ska godkänd säkerhetsventil installeras samt tryckexpansionskärl.



TÄNK PÅ!

Se även installatörshandboken för din värmepump/inomhusmodul.



OBS!

Rörsystemet ska vara urspolat innan elkassetten ansluts så att föroreningar inte skadar ingående komponenter.

Avtappning

Systemet töms lättast genom att montera en avtappningsventil på rörinstallationens lägsta punkt. Kvarvarande vatten i ELK 26 töms genom returledningsanslutning (XL2), se "Komponentplacering" på sida 3. Används returledningsanslutningen på ELK 26 normalt för avtappning av anläggningen monteras här lämpligen en avtappningsventil.

Tryckfallsdiagram ELK 26

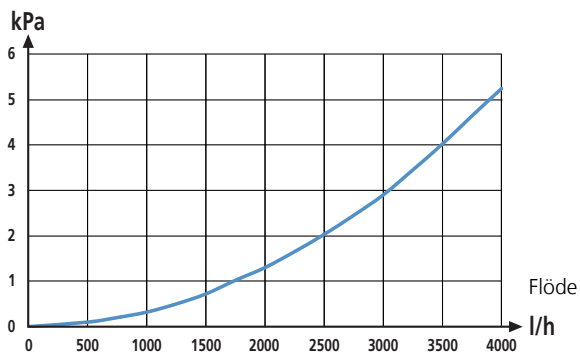

Systemprincip



TIPS!

Se www.nibe.se/dockning för fullständiga dockningsprinciper.

Förklaring

EB1	Elkassett ELK 26
CM4	Expansionskärl
FL2	Säkerhetsventil
QM40 - QM41	Avstängningsventiler
RN11	Reglerventil
GP10	Cirkulationspump
RM5	Backventil
BT25	Framledningsgivare
BT71	Returledningsgivare

Beteckningar i komponentplacering enligt standard IEC 81346-1 och 81346-2.

Systemprincip

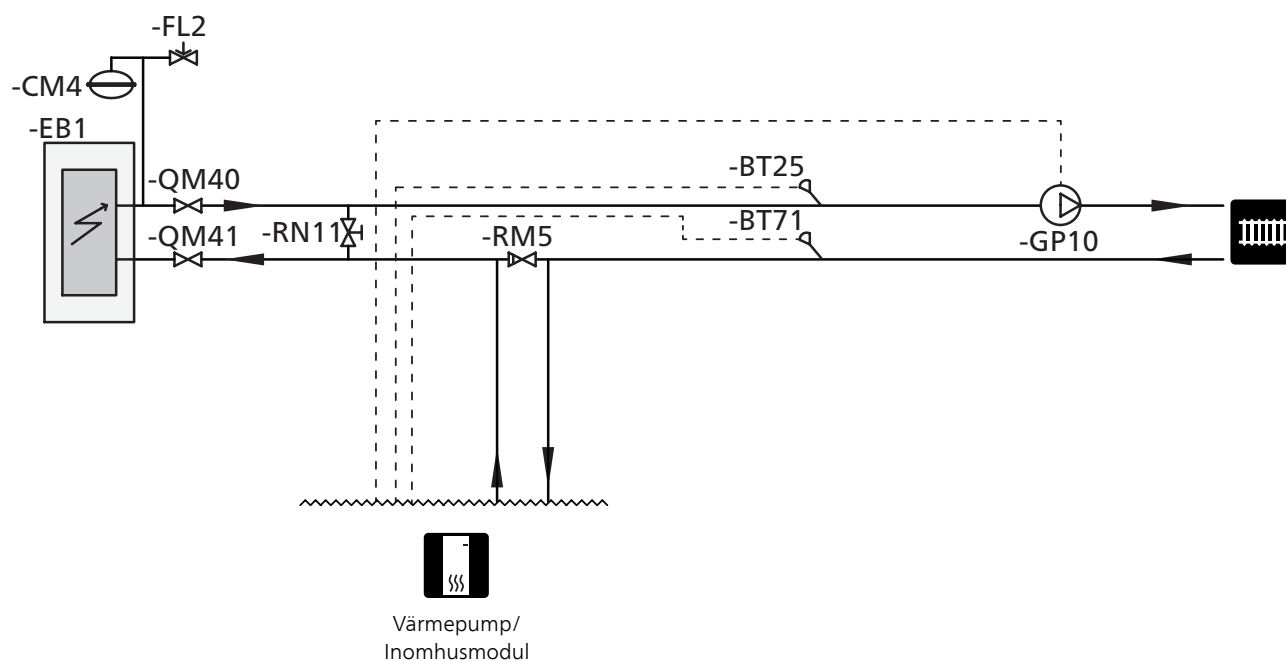

OBS!

Detta är ett principschema. Verklig anläggning ska projekteras enligt gällande normer.

Elinkoppling



OBS!

All elektrisk inkoppling skall ske av behörig elektriker.

Elektrisk installation och ledningsdragning skall utföras enligt gällande bestämmelser.

Klimatanläggningen ska vara spänningslös vid installation av ELK 26.

ELK 26 ska installeras via allpolig arbetsbrytare med minst 3 mm brytaravstånd.

ELK 26 innehåller överhettningsskydd samt kontaktorer för att extert kunna styra de tre effektstegen 4, 7 och 10 kW.

Elschema finns i slutet av denna installatörshandbok.

Elkopplingsversioner F1345

F1345 har olika elinkopplingar beroende på när värmepumpen tillverkades. För att se vilken elinkoppling som gäller för din F1345, kontrollera om beteckningen "2.0" syns ovanför plintarnas högra sida enligt bild.

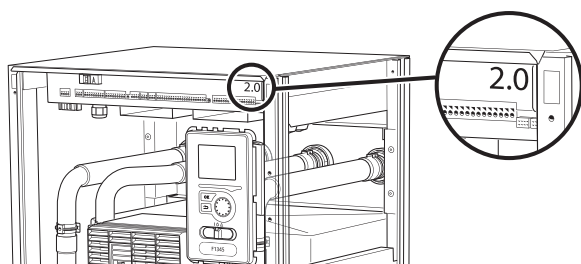

F1345 utan 2.0

Plint X2 i ELK 26 ansluts till plintarna X2-X4 i värmepumpen enligt bild.

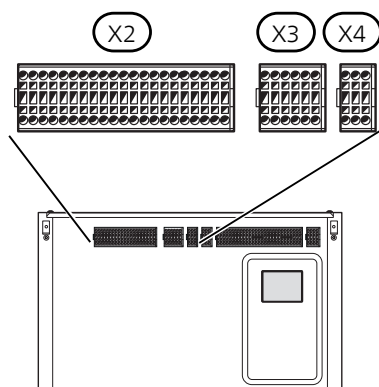

Utan termostat, tre aktiva elsteg

26 kW elpatronsteg aktivt.

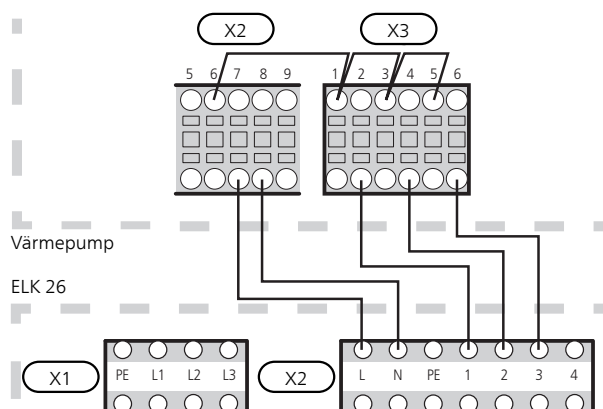

Med termostat, tre aktiva elsteg

26 kW elpatronsteg aktivt.

15 kW elpatronsteg aktivt i reservläge.

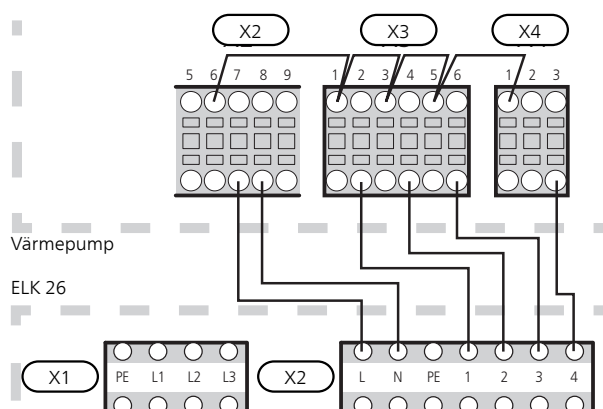

F1345 med 2.0

Plint X2 i ELK 26 ansluts till plintarna X5, X7 och X8 på ingångskortet AA101 i värmepumpen enligt bild.

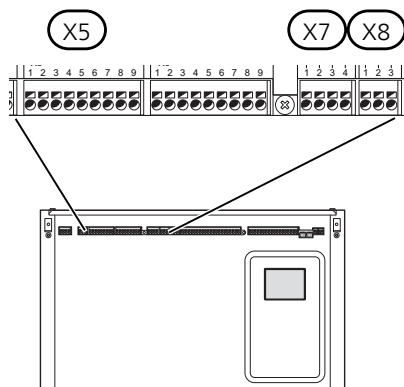

Utan termostat, tre aktiva elsteg

26 kW elpatronsteg aktivt.

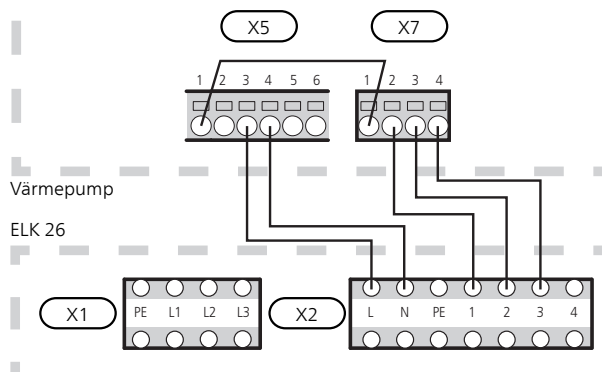

Med termostat, tre aktiva elsteg

26 kW elpatronsteg aktivt.
15 kW elpatronsteg aktivt i reservläge.

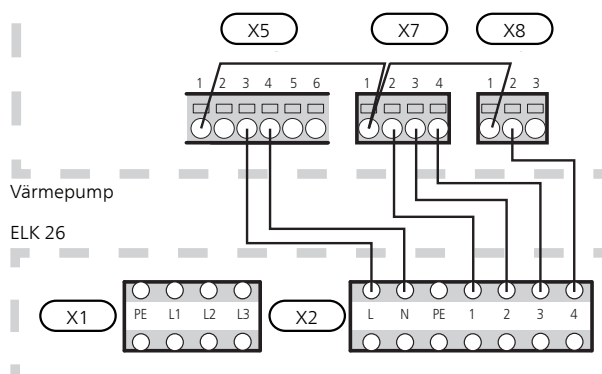

SMO 20 och SMO 40

Plint X2 i ELK 26 ansluts till plintarna X1 och AA7-X2 i styrmodulen enligt bild.

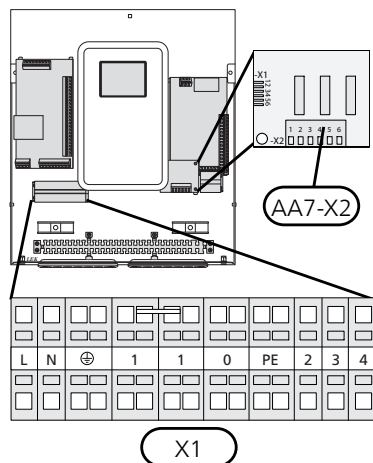

F1145, F1155, F1255 och VVM 500

För inkoppling av ELK 26 till ovanstående produkter krävs ett tillbehör.

Se avsnittet "Allmänt" på sida 2 för att se vilket tillbehör som behövs för din klimatanläggning.

Plint X2 i ELK 26 ansluts till plint X9 och X10 på tillbehörskortet enligt bild.

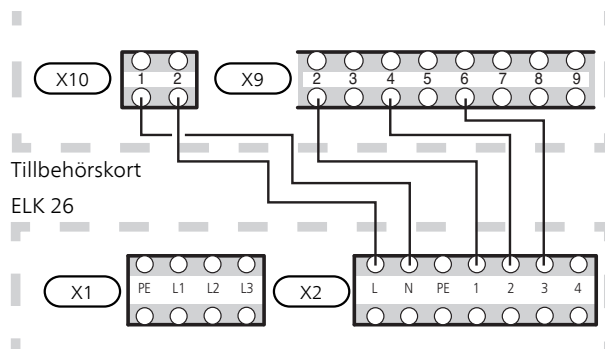

Utan termostat, tre aktiva elsteg

26 kW elpatronsteg aktivt.

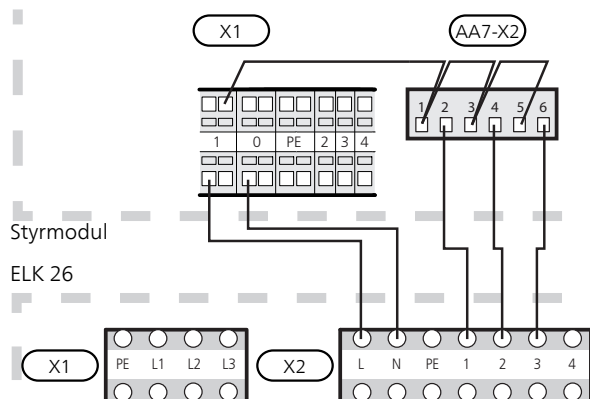

Med termostat, tre aktiva elsteg

26 kW elpatronsteg aktivt.
15 kW elpatronsteg aktivt i reservläge.

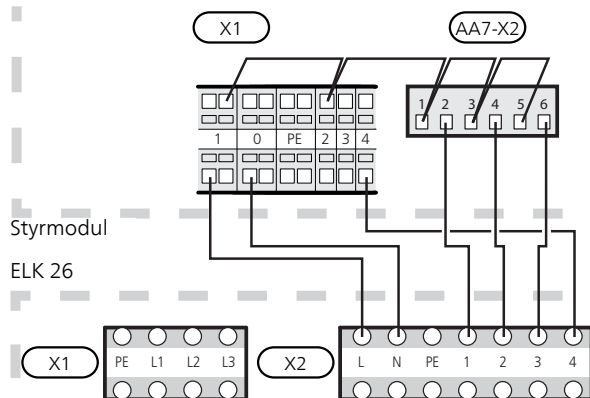

Aktivering av ELK 26

Menyinställningen av ELK 26 kan göras via startguiden eller direkt i menysystemet.



TÄNK PÅ!

Se även installatörshandboken för produkten som ELK 26 ska anslutas till.

Startguiden

Startguiden visas vid första uppstart efter värmepumpsinstallationen, men finns även i meny 5.7.

Menysystemet

F1345, SMO 20 och SMO 40

Meny 4.9.3 - gradminutinställning

Här väljer du när tillsatsen ska starta.

Meny 5.1.12 - tillsats

Inställning av:

- Max antal tillåtna tillsatssteg.
- Om binär stegning ska användas.

F1145, F1155, F1255 och VVM 500

Information om menyinställningar för ovanstående produkter finns i manualerna för AXC 40 och DEH 500.

Se avsnittet "Allmänt" på sida 2 för att se vilket tillbehör som behövs för din produkt.

Tekniska uppgifter

Mått

Alla mått är i millimeter.

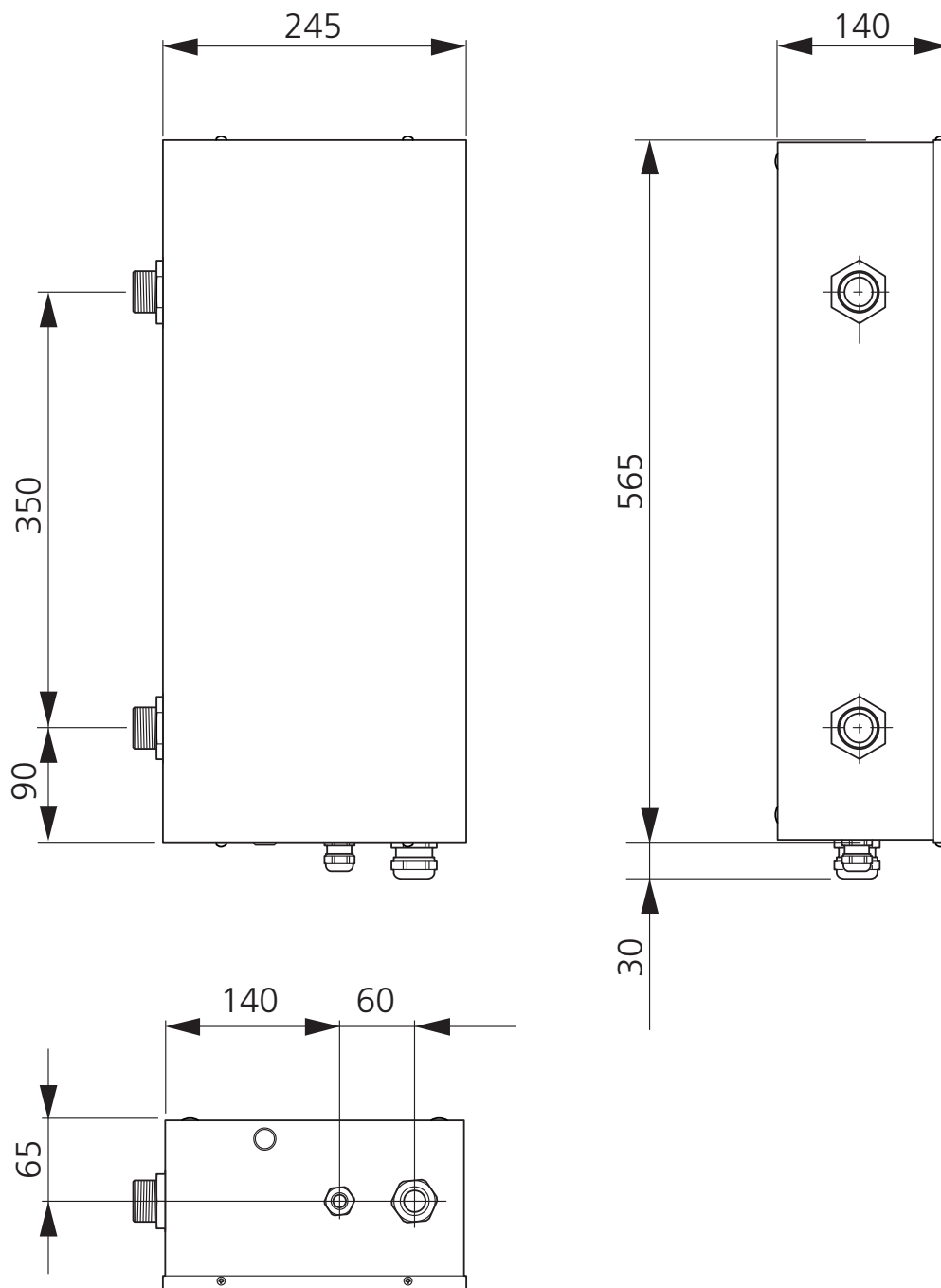

Tekniska data



ELK 26		
Elektriska data		
Märkspänning	V	3 x 400 V ~ 50 Hz
Effekt elpatron	kW	26
Avsäkring elpatron	A	40
Kapslingsklass		IP 44
Värmebärarkrets		
Max tillåtet tryck i pannan	MPa/bar	0,7/7
Min flöde	l/h	1200
Max flöde	l/h	3500
Mått och vikt		
Bredd	mm	245
Djup	mm	140
Höjd	mm	565
Vikt	kg	15
Volym	liter	4,5
Övrigt		
Material elpatron		SIS 2333 EN 1.4301
Material tub		SIS 2333 EN 1.4301
RSK nr		624 07 88
Art nr		067 074

Energimärkning

Informationsblad

Tillverkare		NIBE
Modell		ELK 26
Effektivitetsklass rumsuppvärmning		D
Nominell värmeeffekt (P _{designh})	kW	26
Årlig energiförbrukning rumsuppvärmning	kWh	58 674
Säsongmedelverkningsgrad rumsuppvärmning	%	36,9
Ljudeffektnivå L _{WA} inomhus	dB	35

Teknisk dokumentation

Modell		ELK 26						
Kondenserande panna	<input type="checkbox"/> Ja <input checked="" type="checkbox"/> Nej							
Lågtemperatur-panna	<input type="checkbox"/> Ja <input checked="" type="checkbox"/> Nej							
Panna av typ B11	<input type="checkbox"/> Ja <input checked="" type="checkbox"/> Nej							
Kraftvärmepanna	<input type="checkbox"/> Ja <input checked="" type="checkbox"/> Nej							
Panna med inbyggd tappvarmvattenberedning	<input type="checkbox"/> Ja <input checked="" type="checkbox"/> Nej							
Nominell avgiven värmeeffekt	Prated	26	kW	Säsongmedelverkningsgrad för rumsuppvärmning	η_s	36,9	%	
<i>För pannor för central rumsuppvärmning och pannor med inbyggd tappvarmvattenberedning: Nyttiggjord avgiven värme</i>				<i>För pannor för central rumsuppvärmning och pannor med inbyggd tappvarmvattenberedning: Nyttoverkningsgrad</i>				
Vid nominell avgiven värmeeffekt och högttemperaturdrift	P_4	26	kW	Vid nominell avgiven värmeeffekt och högttemperaturdrift	η_4	40	%	
Vid 30 % av nominell avgiven värmeeffekt och lågtemperaturdrift	P_1		kW	Vid 30 % av nominell avgiven värmeeffekt och lågtemperaturdrift	η_1		%	
<i>Tillsatsförbrukning</i>				<i>Övriga poster</i>				
Vid full belastning	elmax		kW	Varmhållningsförlust	P_{stby}	0,2	kW	
Vid delbelastning	elmin		kW	Tändbrännarens energiförbrukning	P_{ign}		kW	
Standbyläge	P_{SB}	0,01	kW	Årlig energiförbrukning	Q_{HE}	58 674	kWh	
				Ljudeffektnivå, inomhus	L_{WA}	35	dB	
<i>För pannor med inbyggd tappvarmvattenberedning</i>								
Deklarerad tappprofil varmvattenberedning				Energieffektivitet varmvattenberedning				
Daglig energiförbrukning	Q_{elec}		kWh	Daglig bränsleförbrukning	Q_{fuel}		kWh	
Årlig energiförbrukning	AEC		kWh	Årlig bränsleförbrukning	AFC		GJ	

English, IHB, ELK 26

General

ELK 26 is an electric heater that can be used to supplement the heating capacity of your NIBE climate unit. When the heating demand is greater than the climate unit's capacity, the electric heater connects automatically. The electrical equipment is adapted to the climate unit's function.

The electric heater is in principle an immersion heater mounted in a water container or an electric boiler without a water heater. The stainless steel electric coils and electric boiler tube are made of stainless steel (SIS 2333) which gives a very good service life.

Thanks to a small water volume and a well-insulated electrical heater, ELK 26 has very small heat losses.

Compatible products

Connection is different depending on which product ELK 26 is to be used with.

These products can be connected directly to ELK 26:

- F1345
- SMO 20
- SMO 40

These products require the accessory AXC 40:

- F1145
- F1155
- F1255

VVM 500 requires the accessory DEH 500.

Contents

1 x Immersion heater

Assembly

The electric heater must be installed upright (see image below).

Free space of 500 mm is required in front of the water heater for service. If this is not possible, detachable connections must be used.

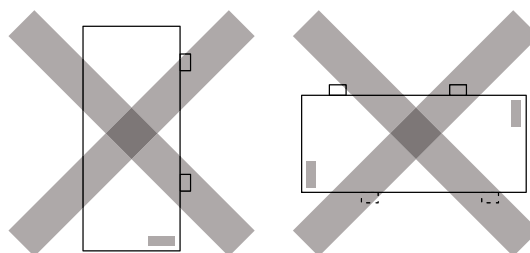
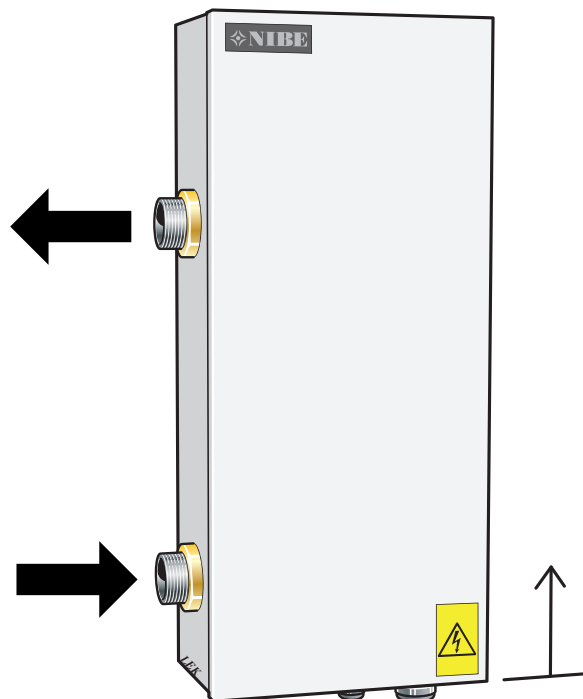

Component positions

Component list

EB1	Immersion heater
FA1	Miniature circuit-breaker
FD1	Overheat protection
X1	Terminal block, incoming
X2	Terminal block
QA1	Contactator 4,0 kW (-K1)
QA2	Contactator 7,0 kW (-K2)
QA3	Contactator 15,0 kW (-K3)
QA41	Contactator, overheat protection (-K4)
BT30	Emergency mode thermostat
XL1	Connection supply line, G 40
XL2	Connection return line, G 40
UB1, UB2	Cable gland
QM60	Venting
PF1	Rating plate

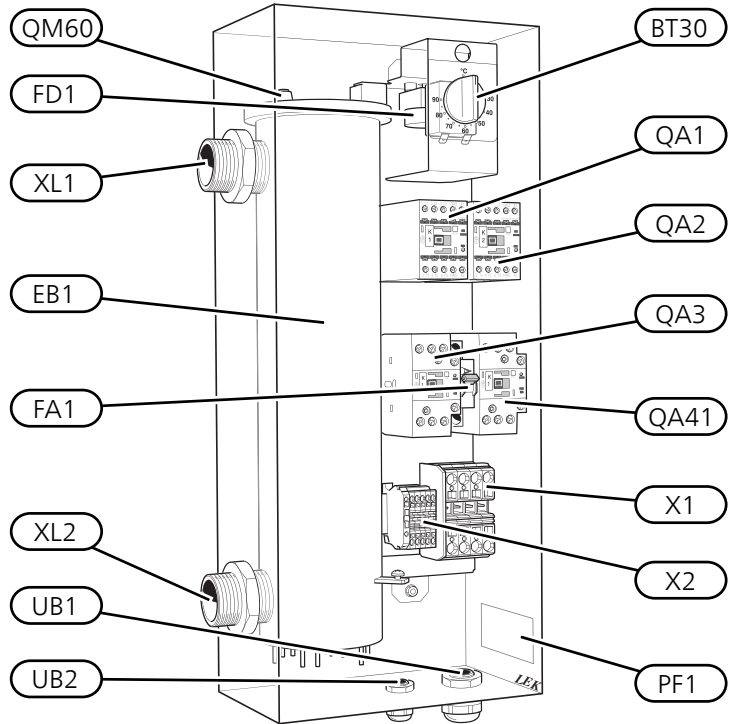

Pipe connections

General

The pipe installation must be carried out in accordance with applicable standards.

A circulation pump must be used to ensure the flow over the immersion heater. If the heating system valves can close the circulation completely, the bypass valve must be installed so that the flow through the electric heater does not stop. In closed installations an approved safety valve and pressure expansion vessel must be used.



Caution

Also see the installer manual for your heat pump/indoor module.



NOTE

The pipe work must be flushed before the electric heater is connected, so that any contaminants do not damage the component parts.

Draining

The system is most easily drained by installing a drainage valve at the lowest point on the pipe installation. The remaining water in ELK 26 is drained through the return line connection (XL2), see "Component location" on page 14. If the return line connection on ELK 26 is normally used for draining the unit, a drain valve can be installed here.

Pressure drop diagram ELK 26

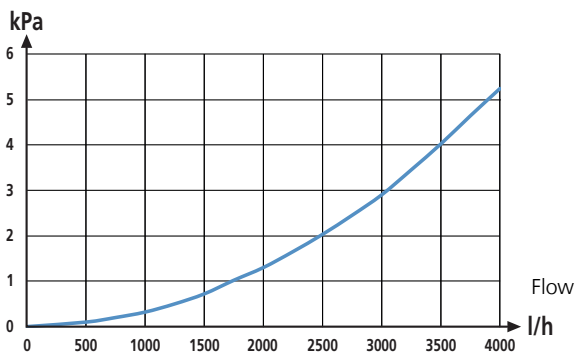

System diagram



TIP

See www.nibe.se/docking for complete docking principles.

Explanation

EB1	Electric heater ELK 26
CM4	Expansion vessel
FL2	Safety valve
QM40 - QM41	Shut off valves
RN11	Control valve
GP10	Circulation pump
RM5	Non-return valve
BT25	Flow line sensor
BT71	Return line sensor

Designations in component locations according to standard IEC 81346-1 and 81346-2.

System diagram

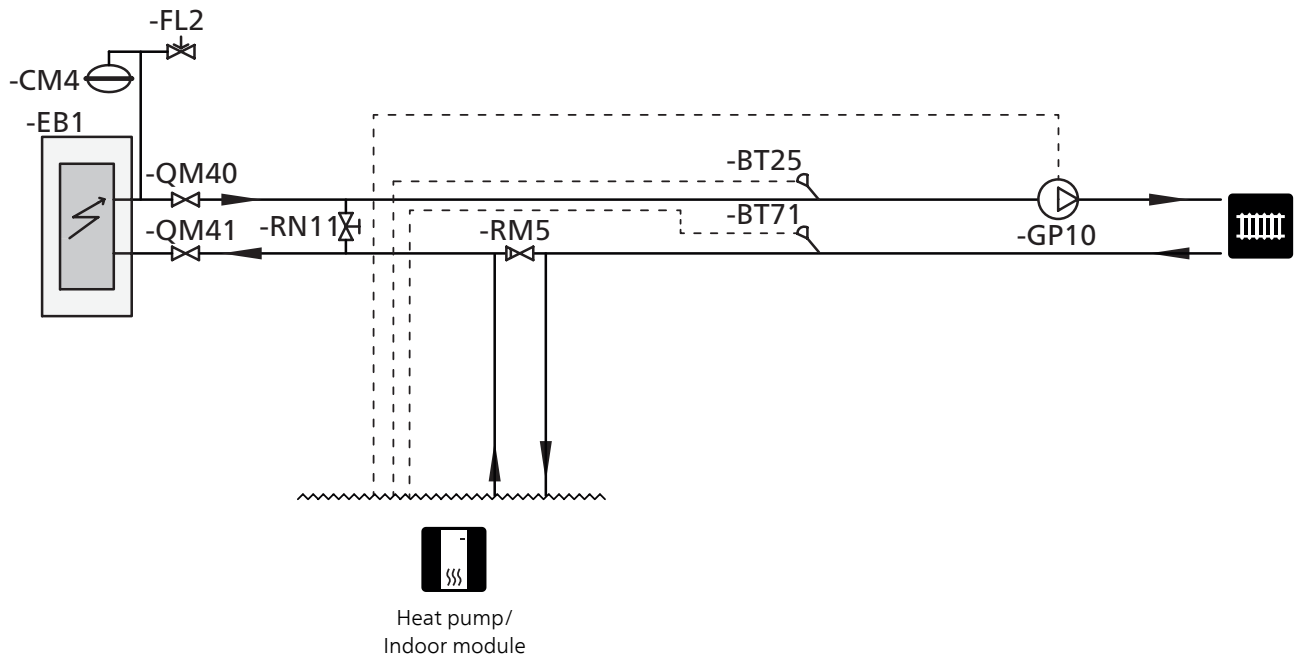

NOTE

This is an outline diagram. Actual installations must be planned according to applicable standards.

Electrical connection



NOTE

All electrical connections must be carried out by an authorised electrician.

Electrical installation and wiring must be carried out in accordance with the stipulations in force.

The climate unit must not be powered when installing ELK 26.

ELK 26 must be installed via a circuit breaker with a minimum breaking gap of 3mm.

ELK 26 contains overheat protection and contactors for external control of the three power stages 4, 7 and 10 kW.

The electrical circuit diagram is at the end of this Installer handbook.

Electrical connection versions F1345

F1345 has different electrical connection versions depending on when the heat pump was manufactured. To check which electrical connection applies to your F1345, check the designation "2.0" visible above the right hand side of the terminal block as illustrated.

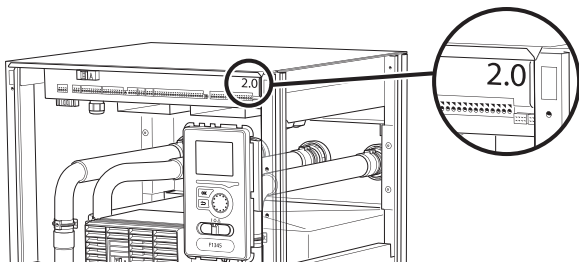

F1345 without 2.0

Terminal block X2 in ELK 26 connects to the terminal blocks X2-X4 in the heat pump as illustrated.

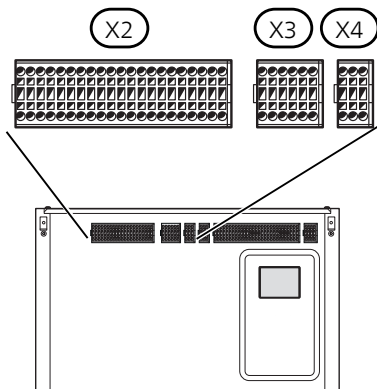

Without thermostat, three active power steps

26 kW electric heater step active.

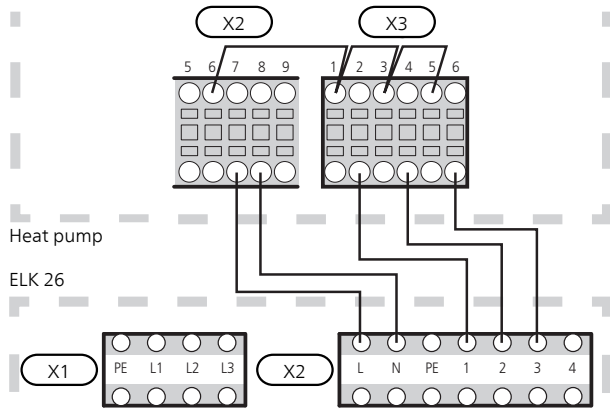

With thermostat, three active power steps

26 kW immersion heater step active.
15 kW immersion heater step active in emergency mode.

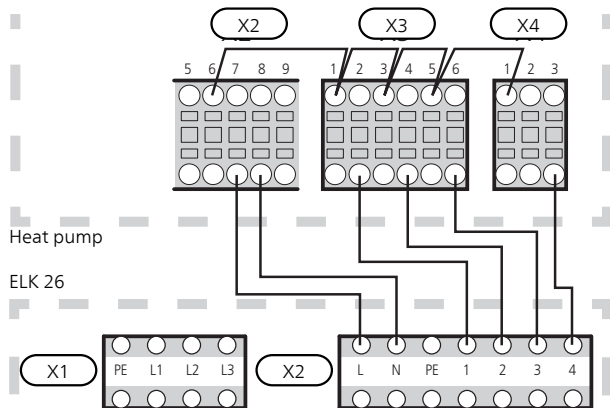

F1345 with 2.0

Terminal block X2 on ELK 26 is connected to terminal blocks X5, X7 and X8 on the input board AA101 in the heat pump as illustrated.

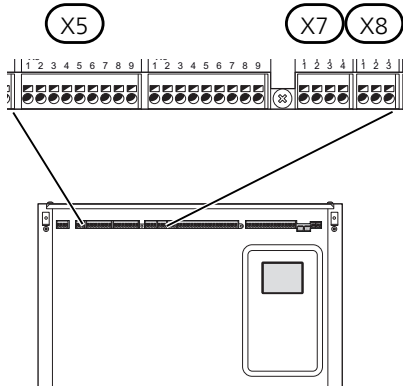

Without thermostat, three active power steps

26 kW electric heater step active.

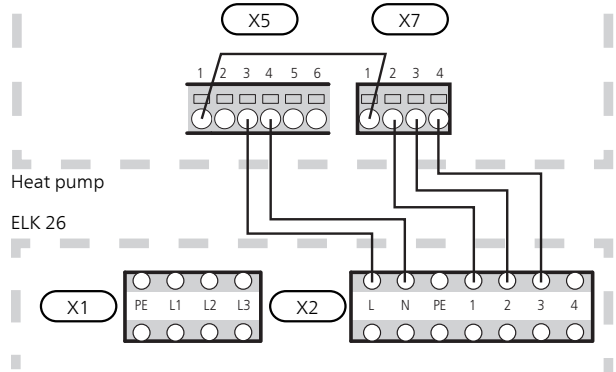

With thermostat, three active power steps

26 kW immersion heater step active.
15 kW immersion heater step active in emergency mode.

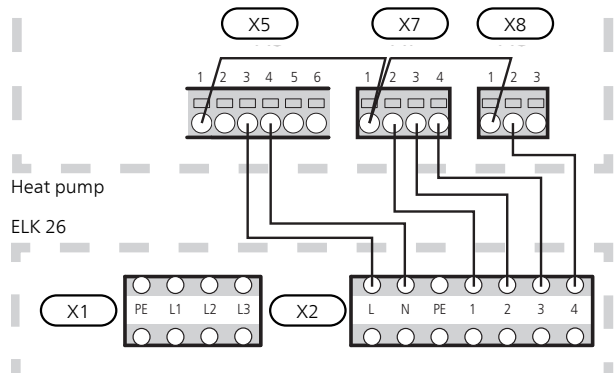

SMO 20 and SMO 40

Terminal block X2 in ELK 26 connects to the terminal blocks X1 and AA7-X2 in the control module as illustrated.

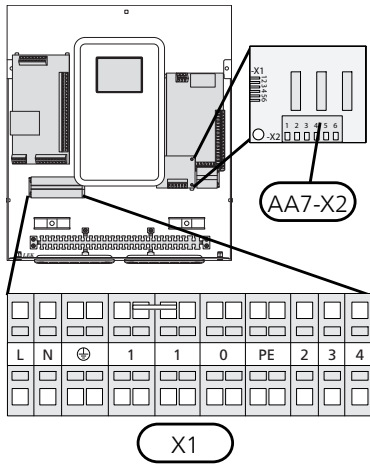

F1145, F1155, F1255 and VVM 500

For connection of ELK 26 to the above products an accessory is required.

See the "General" section on page 13 to see which accessory is required for your climate unit.

Terminal block X2 in ELK 26 connects to terminal block X9 and X10 on the accessory board as illustrated.

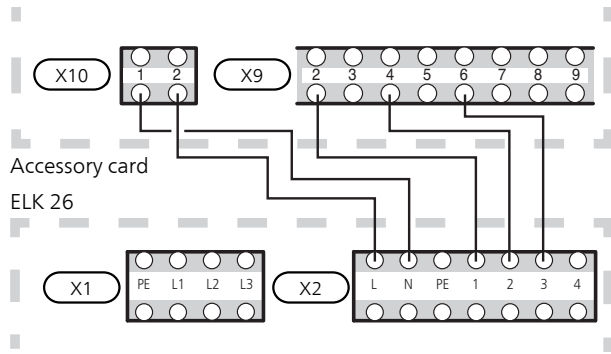

Without thermostat, three active power steps

26 kW electric heater step active.

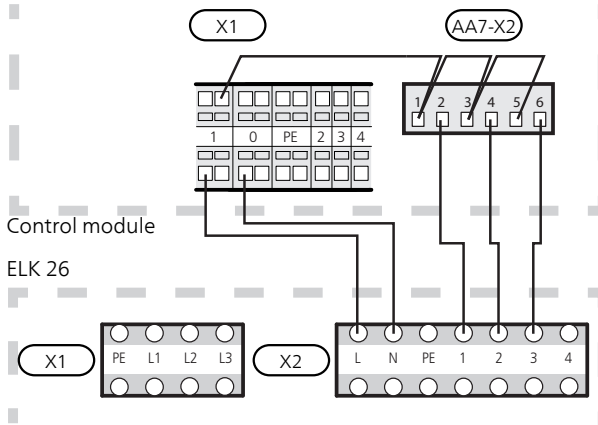

With thermostat, three active power steps

26 kW immersion heater step active.
15 kW immersion heater step active in emergency mode.

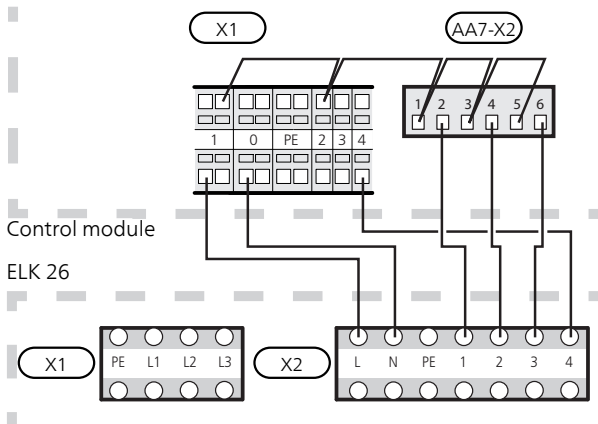

Activating ELK 26

The menu setting of ELK 26 can be performed via the start guide or directly in the menu system.



Caution

Also see the Installer manual for the product that ELK 26 will be connected to.

Start guide

The start guide appears upon first start-up after heat pump installation, but is also found in menu 5.7.

Menu system

F1345, SMO 20 and SMO 40

Menu 4.9.3 - degree minute setting

Select when the addition is to start.

Menu 5.1.12 - addition

Setting:

- Max. number of permitted additional steps
- If binary stepping is to be used.

F1145, F1155, F1255 and VVM 500

Information about menu settings for the products above is in the manuals for AXC 40 and DEH 500.

See the "General" section on page 13 to see which accessory is required for your product.

Technical data

Dimensions

All dimensions in mm.

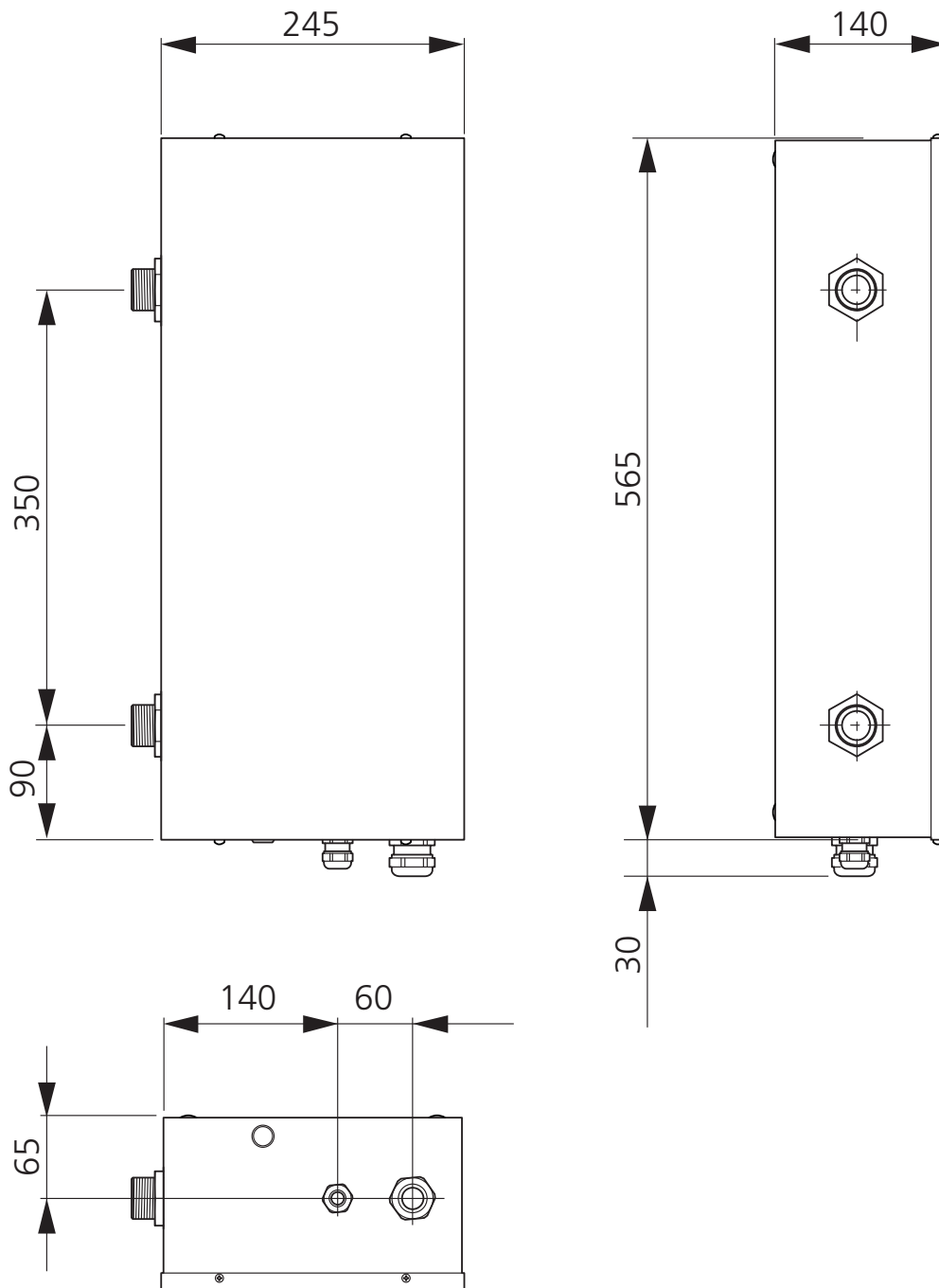

Technical specifications



ELK 26		
Electrical data		
Rated voltage	V	3 x 400 V ~ 50 Hz
Output immersion heater	kW	26
Immersion heater fuse	A	40
Enclosure class		IP44
Heating medium circuit		
Max permitted pressure in the boiler	MPa/bar	0,7/7
Min flow	l/h	1200
Max flow	l/h	3500
Dimensions and weight		
Width	mm	245
Depth	mm	140
Height	mm	565
Weight	kg	15
Volume	litre	4,5
Miscellaneous		
Material immersion heater		SIS 2333 EN 1.4301
Material tube		SIS 2333 EN 1.4301
Part No.		067 074

Energy labelling

Information sheet

Supplier		NIBE
Model		ELK 26
Energy efficiency class for space heating		D
Rated heat output (P _{designh})	kW	26
Annual energy consumption space heating	kWh	58 674
Seasonal space heating energy efficiency	%	36,9
Sound power level L _{WA} indoors	dB	35

Technical documentation

Model		ELK 26					
Condensing boiler	<input type="checkbox"/> Yes <input checked="" type="checkbox"/> No						
Low-temperature boiler	<input type="checkbox"/> Yes <input checked="" type="checkbox"/> No						
B11 boiler	<input type="checkbox"/> Yes <input checked="" type="checkbox"/> No						
Cogeneration space heater	<input type="checkbox"/> Yes <input checked="" type="checkbox"/> No						
Combination heater	<input type="checkbox"/> Yes <input checked="" type="checkbox"/> No						
Rated heat output	Prated	26	kW	Seasonal space heating energy efficiency	η_s	36,9	%
<i>For boiler space heaters and boiler combination heaters: Useful heat output</i>				<i>For boiler space heaters and boiler combination heaters: Useful efficiency</i>			
At rated heat output and high-temperature regime	P_4	26	kW	At rated heat output and high-temperature regime	η_4	40	%
At 30 % of rated heat output and low-temperature regime	P_1		kW	At 30 % of rated heat output and low-temperature regime	η_1		%
<i>Auxiliary electricity consumption</i>				<i>Other items</i>			
At full load	elmax		kW	Standby heat loss	P_{stby}	0,2	kW
At part load	elmin		kW	Ignition burner power consumption	P_{ign}		kW
Standby mode	P_{SB}	0,01	kW	Annual energy consumption	Q_{HE}	58 674	kWh
				Sound power level, indoors	L_{WA}	35	dB
<i>For combination heaters</i>							
Declared load profile for water heating				Water heating energy efficiency			
Daily energy consumption	Q_{elec}		kWh	Daily fuel consumption	Q_{fuel}		kWh
Annual energy consumption	AEC		kWh	Annual fuel consumption	AFC		GJ

Deutsch, IHB - ELK 26

Allgemeines

ELK 26 ist eine Elektroheizpatrone, die einen Beitrag zur Wärmekapazität Ihrer NIBE-Klimaanlage leisten kann. Wenn der Heizbedarf die Kapazität der Klimaanlage übersteigt, wird die Elektroheizpatrone automatisch eingeschaltet. Die elektrische Ausrüstung ist an die Funktion der Klimaanlage angepasst.

Die Elektroheizpatrone ist im Prinzip eine Heizpatrone, die in einem Wasserbehälter montiert ist – oder ein Elektroheizkessel ohne Brauchwasserspeicher. Die elektrischen Edelstahl-Rohrwärmetauscher und das Elektroheizkesselrohr sind aus säurebeständigem Stahl (SIS 2333) gefertigt, wodurch eine sehr hohe Lebensdauer erreicht wird.

Ein geringes Wasservolumen und eine gut isolierte Elektroheizpatrone bewirken extrem niedrige Wärmeverluste bei ELK 26.

Kompatible Produkte

Je nach Produkt, mit dem ELK 26 verwendet werden soll, erfolgt der Anschluss auf unterschiedliche Weise.

Diese Produkte können direkt mit ELK 26 verbunden werden:

- F1345
- SMO 20
- SMO 40

Diese Produkte erfordern das Zubehör AXC 40:

- F1145
- F1155
- F1255

VVM 500 erfordert das Zubehör DEH 500.

Inhalt

1 St. Elektroheizkassette

Aufstellung

Die Elektroheizpatrone ist stehend zu montieren (siehe Abbildung unten).

Zu Servicezwecken wird vor der Elektroheizpatrone ein Freiraum von 500 mm benötigt. Ist dies nicht möglich, sind demontierbare Kupplungen einzusetzen.

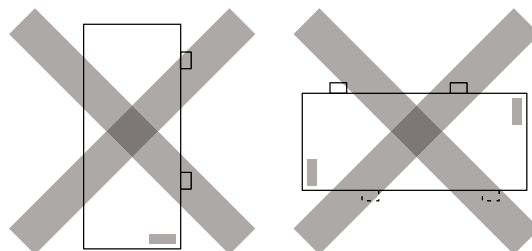
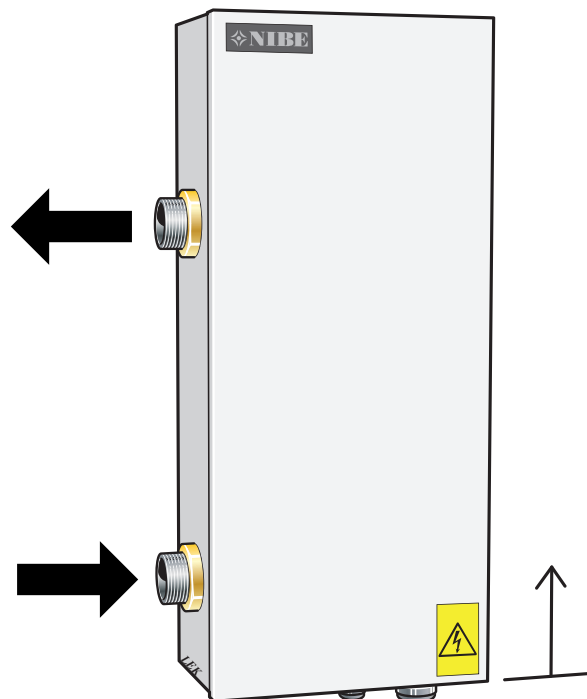

Position der Komponenten

Komponentenverzeichnis

EB1	Heizpatrone
FA1	Sicherungsautomat
FD1	Überhitzungsschutz
X1	Anschlussklemme, Eingang
X2	Anschlussklemme
QA1	Schütz 4,0 kW (-K1)
QA2	Schütz 7,0 kW (-K2)
QA3	Schütz 15,0 kW (-K3)
QA41	Schütz, Überhitzungsschutz (-K4)
BT30	Notbetriebsthermostat
XL1	Vorlaufanschluss, G 40
XL2	Rücklaufanschluss, G 40
UB1, UB2	Kabeldurchführung
QM60	Entlüftung
PF1	Datenschild

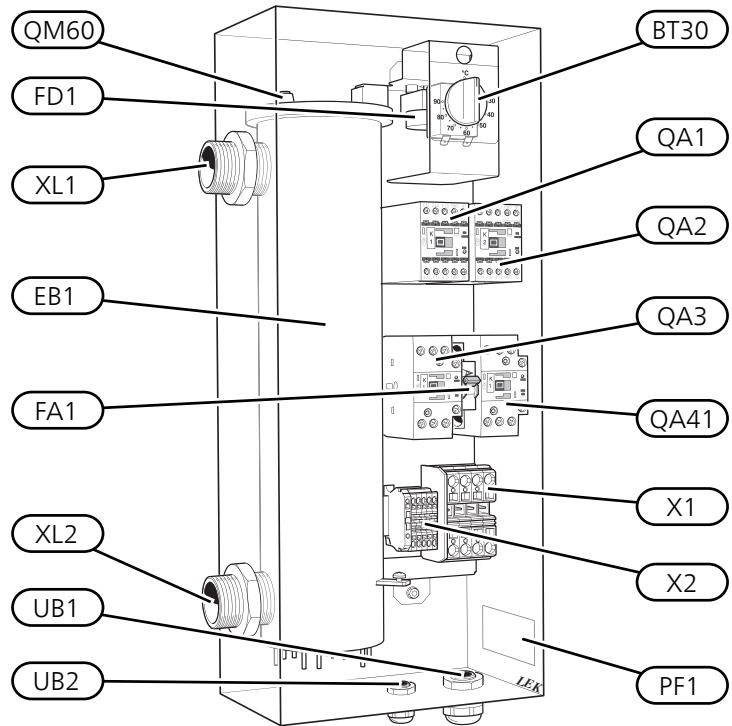

Rohranschluss/Durchflussmesser

Allgemeines

Die Rohrinstallation muss gemäß den geltenden Standards vorgenommen werden.

Per Umwälzpumpe ist der Volumenstrom an der Elektroheizpatrone zu gewährleisten. Wenn die Ventile des Heizsystems die Zirkulation komplett schließen können, muss ein Bypassventil installiert werden, damit ein konstanter Volumenstrom an der Elektroheizpatrone sichergestellt werden kann. Bei einer geschlossenen Anlage muss ein zugelassenes Sicherheitsventil sowie ein Druckausdehnungsgefäß installiert werden.



ACHTUNG!

Siehe auch das Installateurhandbuch für Ihre Wärmepumpe bzw. Inneneinheit.



HINWEIS!

Das Rohrsystem muss durchgespült worden sein, bevor die Elektroheizpatrone angeschlossen wird, damit die enthaltenen Komponenten nicht durch Verunreinigungen beschädigt werden.

Entleerung

Das System lässt sich am einfachsten leeren, indem am tiefsten Punkt der Rohrinstallation ein Entleerungsventil angebracht wird. Verbleibendes Wasser in ELK 26 wird über den Rücklaufanschluss (XL2) entleert, siehe "Position der Komponenten" auf Seite 25. Wird der Rücklaufanschluss an ELK 26 normalerweise für eine Entleerung der Anlage genutzt, empfiehlt sich hier die Montage eines Entleerungsventils.

Druckverlustdiagramm ELK 26

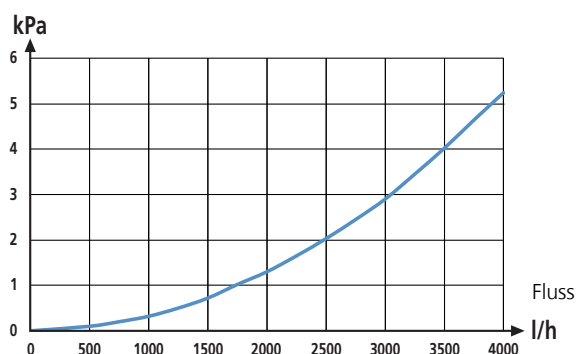

Systemprinzip



TIP!

Siehe www.nibe.se/dockning für vollständige Dockungsprinzipien.

Erklärung

EB1	Elektroheizpatrone ELK 26
CM4	Ausdehnungsgefäß
FL2	Sicherheitsventil
QM40 - QM41	Absperrventile
RN11	Regelventil
GP10	Umwälzpumpe
RM5	Rückschlagventil
BT25	Vorlauffühler
BT71	Rücklauffühler

Bezeichnungen der Komponentenpositionen gemäß Standard IEC 81346-1 und 81346-2.

Systemprinzip

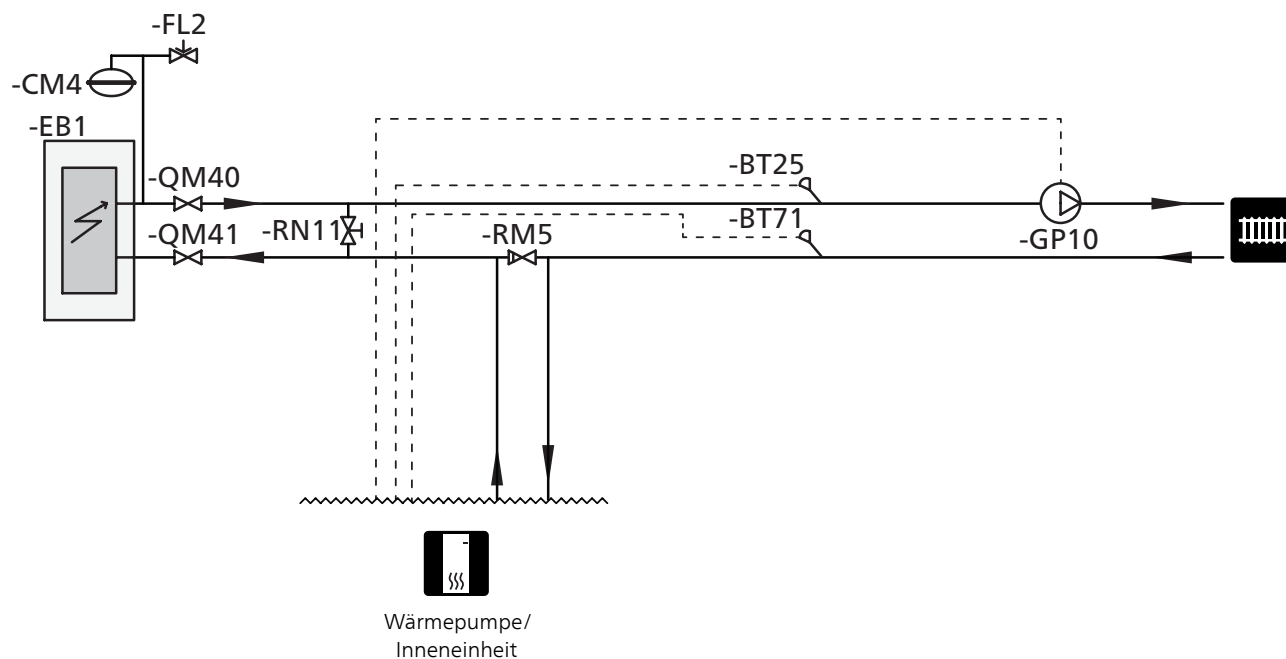

HINWEIS!

Dies ist eine Prinzipskizze. Die tatsächliche Anlage muss gemäß den geltenden Normen geplant und montiert werden.

Elektrischer Anschluss

HINWEIS!

Alle elektrischen Anschlüsse müssen von einem geprüften Elektriker ausgeführt werden.

Bei der Elektroinstallation und beim Verlegen der Leitungen sind die geltenden Vorschriften zu berücksichtigen.

Das Klimatisierungssystem darf bei der Installation von ELK 26 nicht mit Spannung versorgt werden.

ELK 26 muss über einen allpoligen Betriebsschalter mit mindestens 3 mm Schaltkontaktabstand installiert werden.

ELK 26 umfasst einen Überhitzungsschutz sowie Schütze zur externen Regelung der drei Leistungsstufen 4, 7 und 10 kW.

Der Schaltplan befindet sich am Ende dieses Installateurhandbuchs.

Elektroanschlussversionen F1345

F1345 verfügt je nach Herstellungsort der Wärmepumpe über verschiedene elektrische Anschlüsse. Um den jeweiligen elektrischen Anschluss für Ihre F1345 zu ermitteln, kontrollieren Sie, ob sich die Bezeichnung „2.0“ rechts über den Anschlussklemmen befindet, siehe Abbildung.

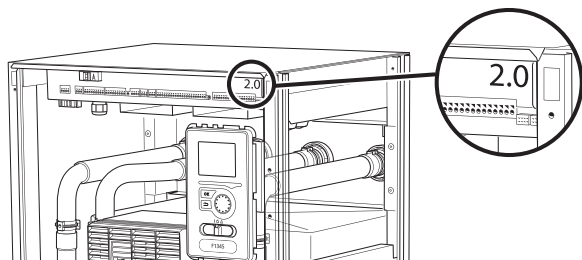

F1345 ohne 2.0

Anschlussklemme X2 in ELK 26 wird mit den Anschlussklemmen X2-X4 in der Wärmepumpe verbunden, siehe Abbildung.

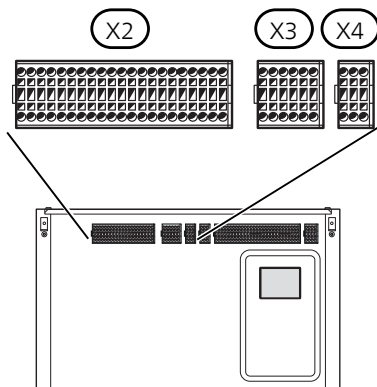

Ohne Thermostat, drei aktive elektrische Leistungsstufen

Elektroheizpatronenstufe mit 26 kW aktiv

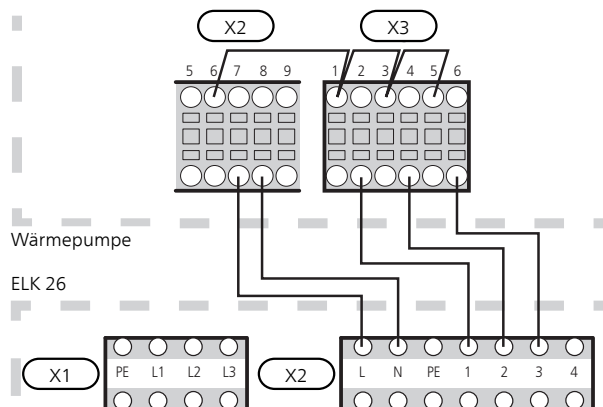

Mit Thermostat, drei aktive elektrische Leistungsstufen

Elektroheizpatronenstufe mit 26 kW aktiv.

Elektroheizpatronenstufe mit 15 kW im Reservebetrieb aktiv.

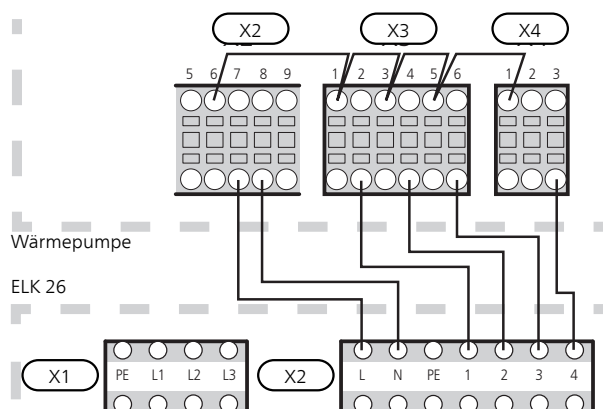

F1345 mit 2.0

Anschlussklemme X2 in ELK 26 wird mit den Anschlussklemmen X5, X7 und X8 an der Eingangsplatine AA101 in der Wärmepumpe verbunden, siehe Abbildung.

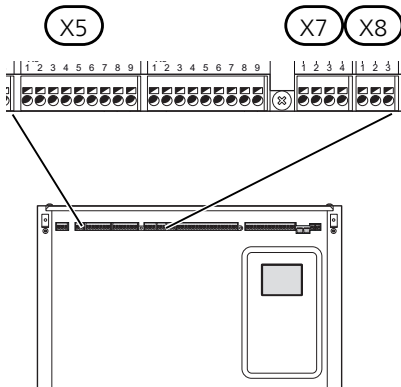

Ohne Thermostat, drei aktive elektrische Leistungsstufen

Elektroheizpatronenstufe mit 26 kW aktiv

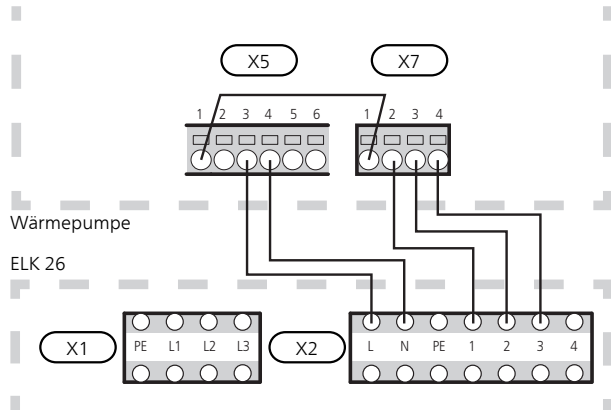

Mit Thermostat, drei aktive elektrische Leistungsstufen

Elektroheizpatronenstufe mit 26 kW aktiv.
Elektroheizpatronenstufe mit 15 kW im Reservebetrieb aktiv.

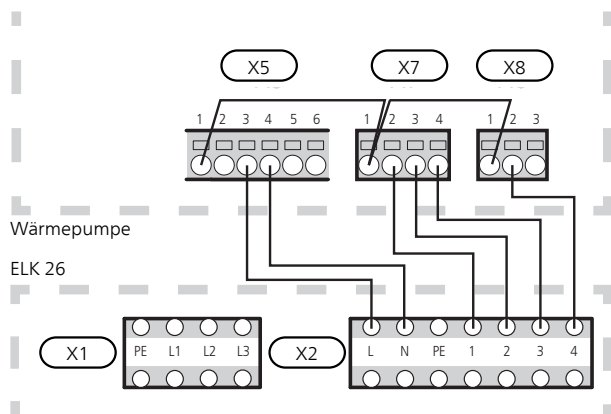

SMO 20 und SMO 40

Anschlussklemme X2 in ELK 26 wird mit den Anschlussklemmen X1 und AA7-X2 im Steuermodul verbunden, siehe Abbildung.

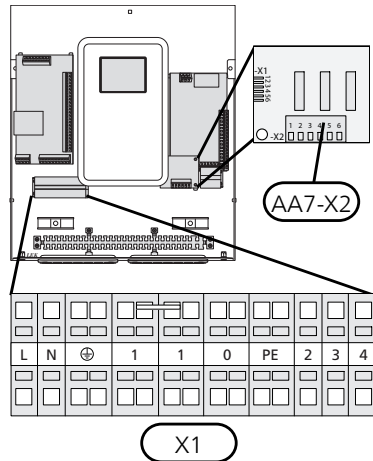

Mit Thermostat, drei aktive elektrische Leistungsstufen

Elektroheizpatronenstufe mit 26 kW aktiv.
Elektroheizpatronenstufe mit 15 kW im Reservebetrieb aktiv.

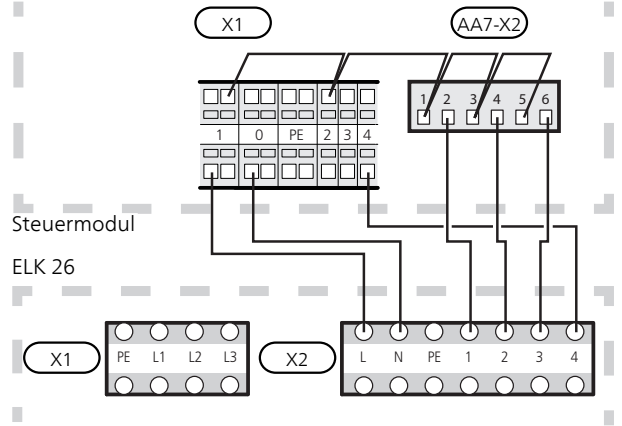

Ohne Thermostat, drei aktive elektrische Leistungsstufen

Elektroheizpatronenstufe mit 26 kW aktiv

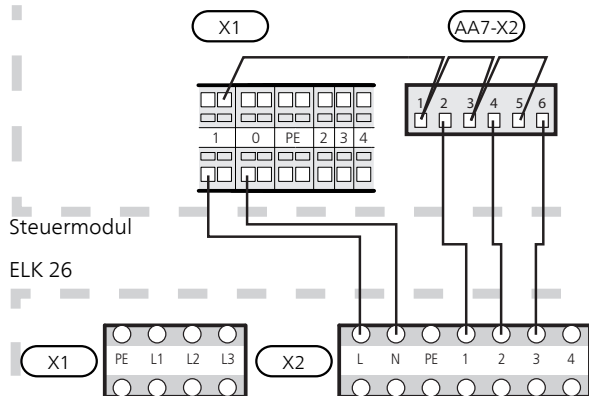

F1145, F1155, F1255 und VVM 500

Für den Anschluss von ELK 26 an die o.g. Produkte ist ein Zubehör erforderlich.

Siehe Abschnitt "Allgemeines" auf Seite 24 für erforderliches Zubehör für Ihre Klimaanlage.

Anschlussklemme X2 in ELK 26 wird mit Anschlussklemme X9 und X10 an der Zubehörplatine verbunden, siehe Abbildung.

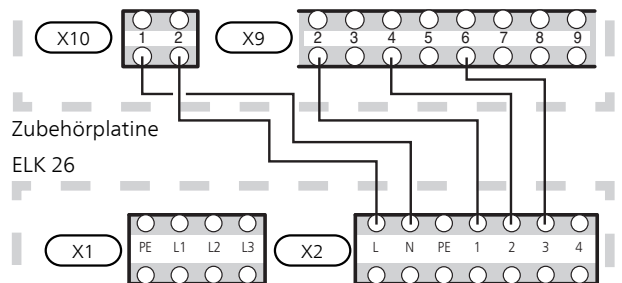

Aktivierung von ELK 26

Die Menüeinstellung von ELK 26 kann per Startassistent oder direkt im Menüsystem vorgenommen werden.



ACHTUNG!

Siehe auch Installateurhandbuch für das Produkt, mit dem ELK 26 verbunden werden soll.

Startassistent

Der Startassistent erscheint bei der ersten Inbetriebnahme nach der Wärmepumpeninstallation. Er kann ebenfalls über Menü 5.7 aufgerufen werden.

Menüsystem

F1345, SMO 20 und SMO 40

Menü 4.9.3-Gradminuteneinstellung

Hier legen Sie fest, wann die Zusatzheizung starten soll.

Menü 5.1.12-ZH

Einstellung von:

- Maximale Anzahl zulässiger Zusatzheizungsstufen.
- Wenn eine binäre Schaltung verwendet werden soll.

F1145, F1155, F1255 und VVM 500

Informationen zu den Menüeinstellungen für die oben aufgeführten Produkte sind in den Handbüchern für AXC 40 und DEH 500 enthalten.

Siehe Abschnitt "Allgemeines" auf Seite 24 für erforderliches Zubehör für Ihr Produkt.

Technische Daten

Maße

Alle Maße sind in mm angegeben.

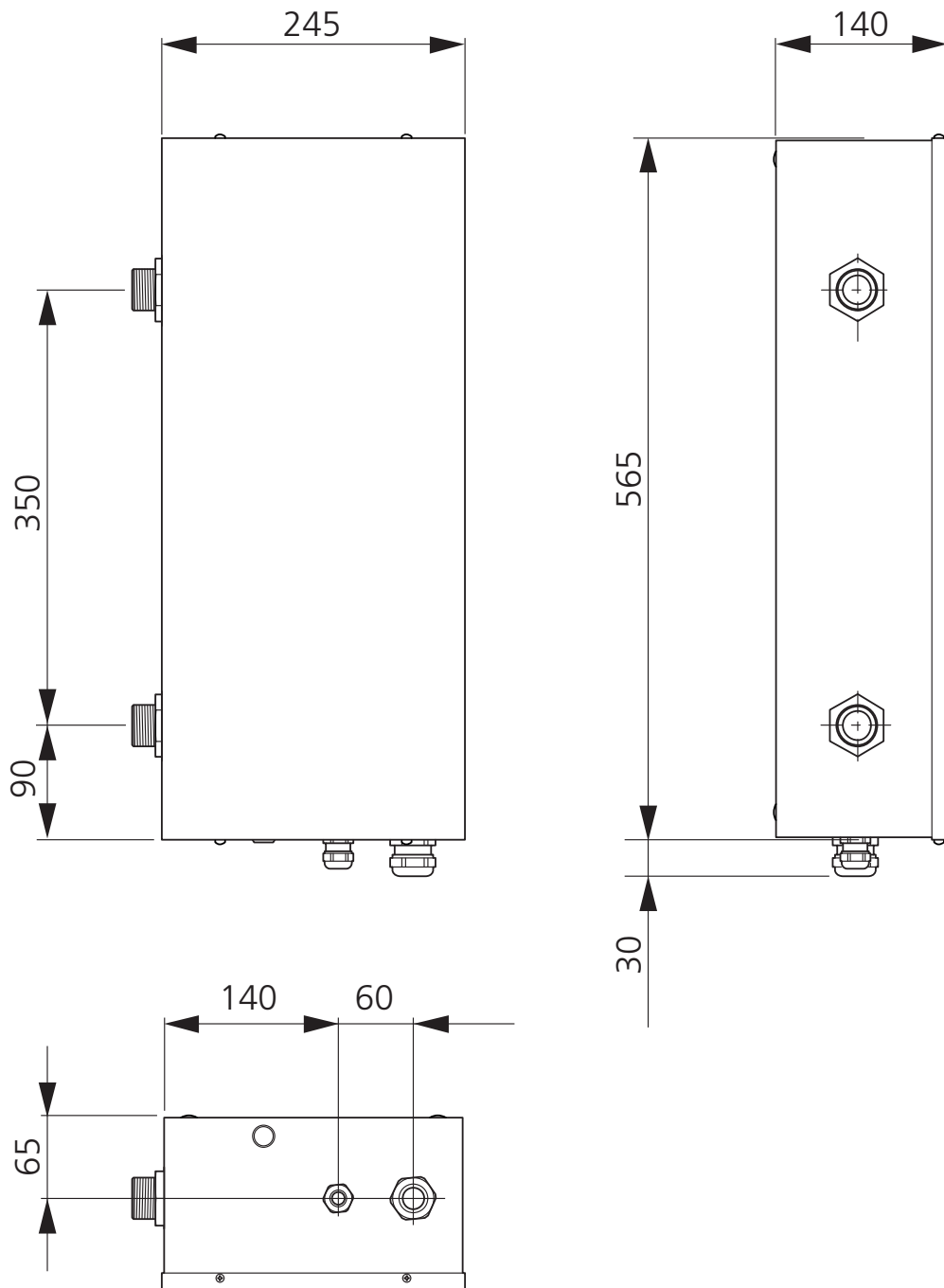

Technische Daten



ELK 26		
Elektrische Daten		
Nennspannung	V	3 x 400 V ~ 50 Hz
Heizpatronenleistung	kW	26
Absicherung Elektroheizpatrone	A	40
Schutzklasse		IP44
Heizkreis		
Max. zulässiger Druck im Kessel	MPa/Bar)	0,7/7
Min. Volumenstrom	l/h	1200
Max. Volumenstrom	l/h	3500
Abmessungen und Gewicht		
Breite	mm	245
Tiefe	mm	140
Höhe	mm	565
Gewicht	kg	15
Volumen	l	4,5
Sonstiges		
Material Heizpatrone		SIS 2333 EN 1.4301
Material Rohr		SIS 2333 EN 1.4301
Art.nr.		067 074

Wärmemengenzählung

Informationsblatt

Hersteller		NIBE
Modell		ELK 26
Effizienzklasse Raumerwärmung		D
Nennheizleistung (P _{designh})	kW	26
Jahresenergieverbrauch Raumerwärmung	kWh	58 674
Mittlerer Saisonwirkungsgrad Raumerwärmung	%	36,9
Schallleistungspegel L _{WA} im Innenbereich	dB	35

Technische Dokumentation

Modell		ELK 26					
Kondensierender Heizkessel		<input type="checkbox"/> Ja	<input checked="" type="checkbox"/> Nein				
Niedrigtemperatur-Heizkessel		<input type="checkbox"/> Ja	<input checked="" type="checkbox"/> Nein				
Heizkessel vom Typ B11		<input type="checkbox"/> Ja	<input checked="" type="checkbox"/> Nein				
Elektroheizkessel		<input type="checkbox"/> Ja	<input checked="" type="checkbox"/> Nein				
Heizkessel mit integrierter Brauchwarmwasserbereitung		<input type="checkbox"/> Ja	<input checked="" type="checkbox"/> Nein				
Abgegebene Nennheizleistung	Prated	26	kW	Mittlerer Saisonwirkungsgrad für Raumerwärmung	η_s	36,9	%
<i>Für Heizkessel für die zentrale Raumerwärmung und Heizkessel mit integrierter Brauchwarmwasserbereitung: Nutzbar gemachte abgegebene Wärme</i>				<i>Für Heizkessel für die zentrale Raumerwärmung und Heizkessel mit integrierter Brauchwarmwasserbereitung: Nutzwirkungsgrad</i>			
Bei abgegebener Nennheizleistung und Hochtemperaturbetrieb	P_4	26	kW	Bei abgegebener Nennheizleistung und Hochtemperaturbetrieb	η_4	40	%
Bei 30% der abgegebenen Nennheizleistung und Niedrigtemperaturbetrieb	P_1		kW	Bei 30% der abgegebenen Nennheizleistung und Niedrigtemperaturbetrieb	η_1		%
<i>Stromverbrauch Zusatzheizung</i>				<i>Sonstige Posten</i>			
Bei Vollast	elmax		kW	Warmhalteverlust	P_{stby}	0,2	kW
Bei Teillast	elmin		kW	Energieverbrauch des Zündbrenners	P_{ign}		kW
Standby-Modus	P_{SB}	0,01	kW	Jahresenergieverbrauch	Q_{HE}	58 674	kWh
				Schallleistungspegel, Innenbereich	L_{WA}	35	dB
<i>Für Heizkessel mit integrierter Brauchwarmwasserbereitung</i>							
Deklariertes Verbrauchsprofil Brauchwasserbereitung				Energieeffizienz Brauchwasserbereitung			
Täglicher Energieverbrauch	Q_{elec}		kWh	Tagesbrennstoffverbrauch	Q_{fuel}		kWh
Jahresenergieverbrauch	AEC		kWh	Jahresbrennstoffverbrauch	AFC		GJ

Suomi, IHB - ELK 26

Yleistä

ELK 26 on sähkövastus, jota voidaan käyttää NIBE-lämmitysjärjestelmän lämmitystehon täydennyksenä. Kun lämmöntarve on suurempi kuin lämmitysjärjestelmän kapasiteetti, sähkövastus kytketään automaattisesti. Sähkölaitteisto on sovitettu lämmitysjärjestelmän toimintaan.

Sähkövastus on periaatteessa vesisäiliöön asennettu sähkövastus tai sähkökattila ilman lämminvesivaraajaa. Ruostumattomat vastukset ja putki on valmistettu haponkestävästä teräksestä (SIS 2333), jonka ansiosta laite on erittäin pitkäikäinen.

ELK 26:n pieni vesitilavuus ja hyvin eristetty sähkövastus takaavat pienet lämpöhäviöt.

Yhteensopivat tuotteet

Liitântätapa riippuu siitä, mihin tuotteeseen ELK 26 liitetään.

Nämä tuotteet voidaan kytkeä suoraan ELK 26:een:

- F1345
- SMO 20
- SMO 40

Nämä tuotteet vaativat lisävarusteen AXC 40:

- F1145
- F1155
- F1255

VVM 500 vaatii lisävarusteen DEH 500.

Sisältö

1 kpl Sähkövastus

Asennus

Sähkövastus asennetaan pystyasentoon (katso kuva alla).

Jätä sähkövastuksen eteen 500 mm vapaata tilaa huoltoa varten. Jos tämä ei ole mahdollista, tulee käyttää irrotettavia liittimiä.

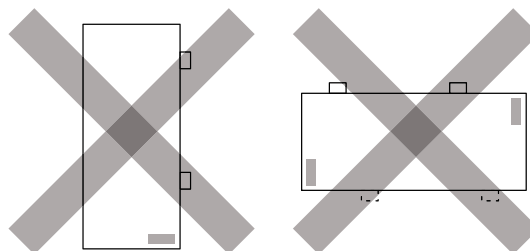
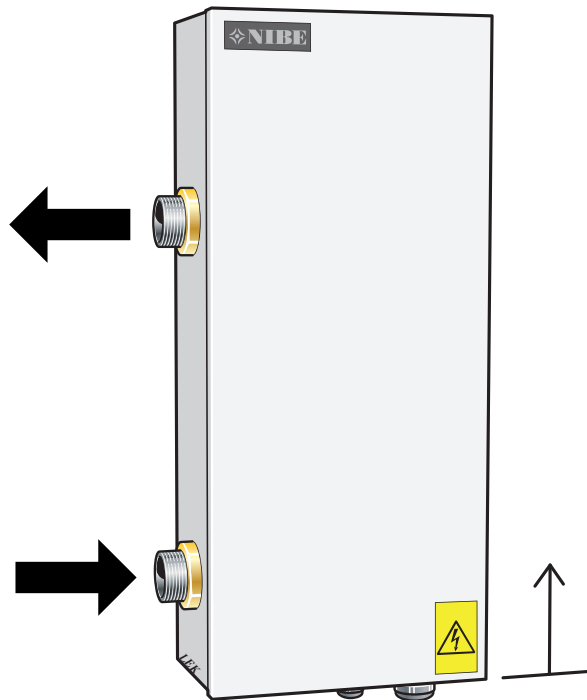

Komponenttien sijainti

Komponenttiluettelo

EB1	Sähkövastus
FA1	Automaattivaroke
FD1	Ylikuumentensuoja
X1	Liitinrima, virransyöttö
X2	Liitinrima
QA1	Kontaktori 4,0 kW (-K1)
QA2	Kontaktori 7,0 kW (-K2)
QA3	Kontaktori 15,0 kW (-K3)
QA41	Kontaktori, ylikuumentensuoja (-K4)
BT30	Varatilatermostaatti
XL1	Liitäntä, menojohdo, G 40
XL2	Liitäntä, paluujohdo, G 40
UB1, UB2	Kaapeliläpivienni
QM60	Ilmanpoisto
PF1	Tyypikilpi

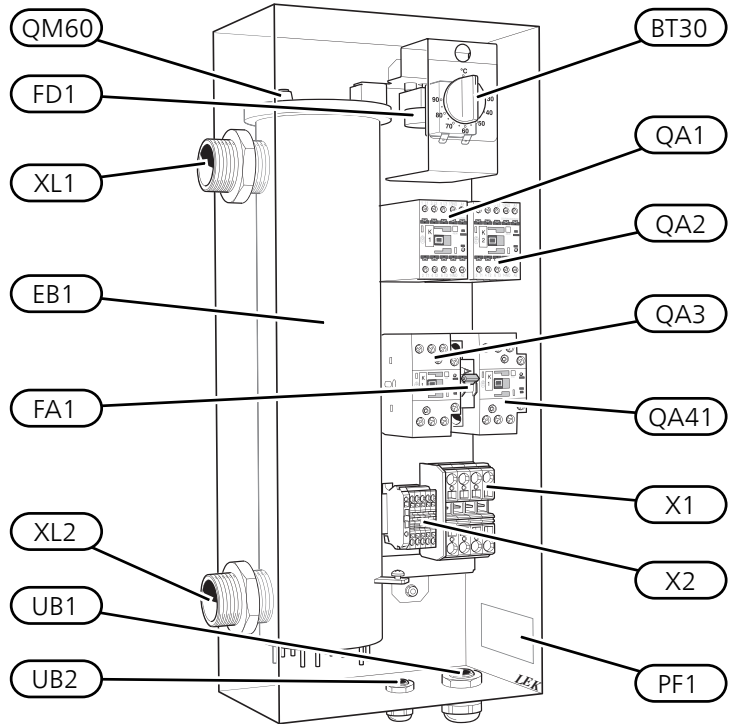

Putkiliitäntä

Yleistä

Putkiasennukset on tehtävä voimassa olevien määräysten mukaisesti.

Järjestelmään on asennettava kiertovesipumppu, joka varmistaa virtauksen sähkökattilan yli. Jos lämmitysjärjestelmän venttiilit voivat katkaista kierron kokonaan, järjestelmään on asennettava ohivirtausventtiili, jotta virtaus sähkökattilan yli ei katkea. Suljettu järjestelmä on varustettava hyväksytyllä varoventtiilillä ja paisuntasäiliöllä.



MUISTA!

Katso myös lämpöpumpun/sisäyksikön asennusohje.



HUOM!

Putkisto on huuhdeltava ennen sähkökattilan asennusta epäpuhtauksien aiheuttamien vahinkojen välttämiseksi.

Tyhjennys

Järjestelmä on helpoin tyhjentää asentamalla tyhjennysventtiili putkiston alimpaan pisteeseen. ELK 26:n jäljelle jäänyt vesi tyhjennetään paluuliitäntän (XL2) kautta, katso "Komponenttien sijainti" sivulla 36. Jos järjestelmä tyhjennetään tavallisesti ELK 26:n paluuliitäntän kautta, siihen kannattaa asentaa tyhjennysventtiili.

Painehäviökäyrä ELK 26

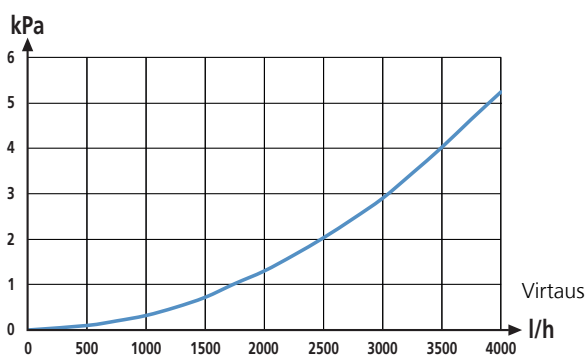

Järjestelmäperiaate



VIHJE!

Katso liitännävaihtoehdot osoitteessa www.nibe.se/dockning.

Selvitys

EB1	Sähkövastus ELK 26
CM4	Kalvopaisuntasäiliö
FL2	Varoventtiili
QM40 - QM41	Sulkuventtiilit
RN11	Säätöventtiili
GP10	Kiertovesipumppu
RM5	Takaiskuventtiili
BT25	Menolämpötila-anturi
BT71	Paluulämpötila-anturi

Komponenttikaavion merkinnät standardin IEC 81346-1 ja 81346-2 mukaan.

Järjestelmäperiaate

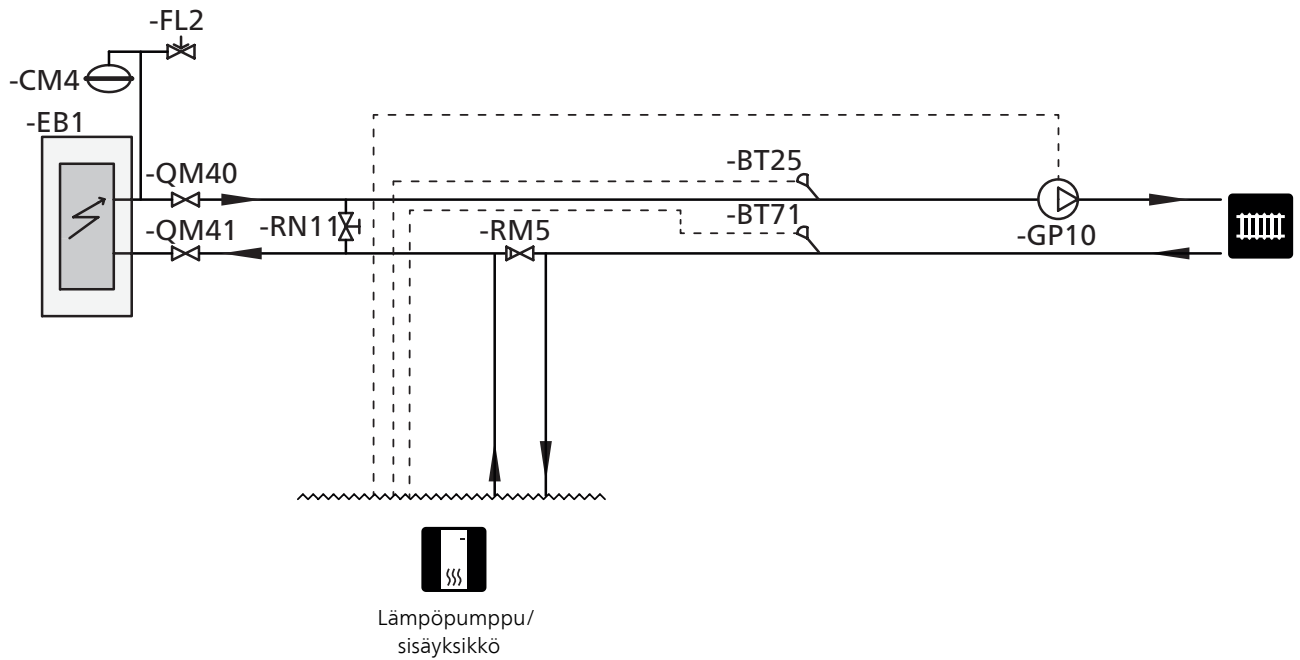

HUOM!

Tämä on periaatekaavio. Laitteisto on suunniteltava voimassa olevien normien mukaisesti.

Sähköasennukset

HUOM!

Sähköasennukset saa tehdä vain valtuutettu sähköasentaja.

Sähköasennukset ja johtimien veto on tehtävä voimassa olevien määräysten mukaisesti.

Lämmitysjärjestelmän pitää olla jännitteetön ELK 26:n asennuksen aikana.

ELK 26 kytketään kaikkinaiseen turvakytkimeen, jonka kosketinväli on vähintään 3 mm.

ELK 26:ssa on ylikuumentussuoja sekä kontaktorit kolmen tehoportaan, 4, 7 ja 10 kW, ohjaamiseen.

Kytchentäkaavio on tämän asennusohjeen lopussa.

Sähkökytkentäversiot F1345

F1345:n sähköliitännät riippuvat lämpöpumpun valmistuspaikasta. Nähdäksesi oman F1345-lämpöpumpunsi liitännät tarkasta onko liittimien yläpuolella oikealla puolella kuvan mukainen merkintä "2.0".

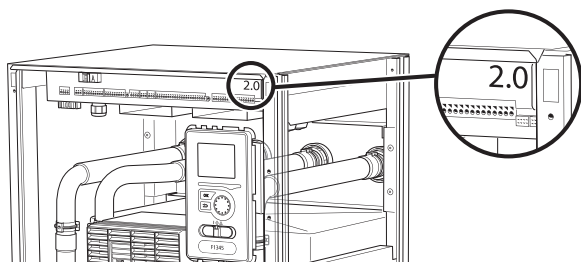

F1345 ilman 2.0

Liitin X2 ELK 26:ssa kytketään lämpöpumpun liittimiin X2-X4 kuvan mukaisesti.

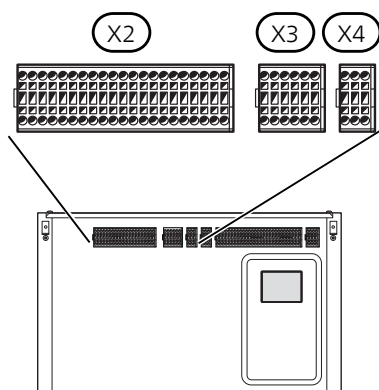

Ilman termostaattia, kolme aktiivista sähköportasta

26 kW sähkövastusporras aktiivinen.

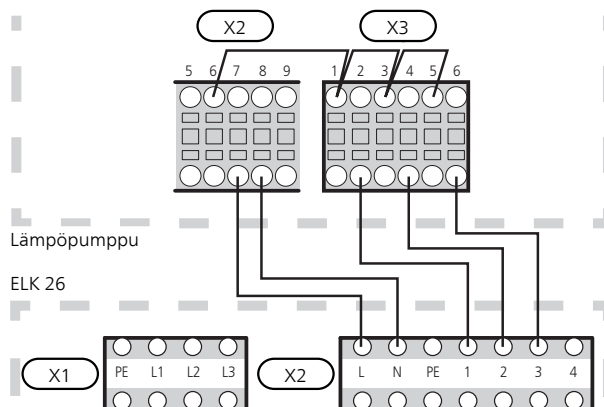

Termostaatilla, kolme aktiivista sähköportasta

26 kW sähkövastusporras aktiivinen.

15 kW sähkövastusporras aktiivinen varatilassa.

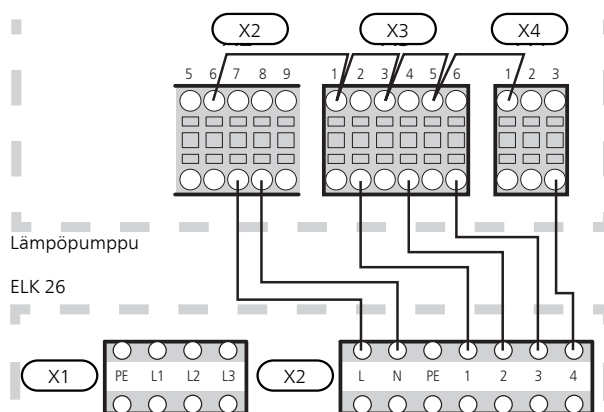

F1345 ja 2.0

Liitin X2 ELK 26:ssa kytketään lämpöpumpun tulokortin AA101 liittimiin X5, X7 ja X8 kuvan mukaisesti.

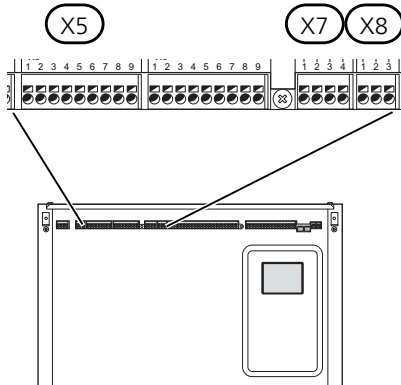

Ilman termostaattia, kolme aktiivista sähköporras- ta

26 kW sähkövastusporras aktiivinen.

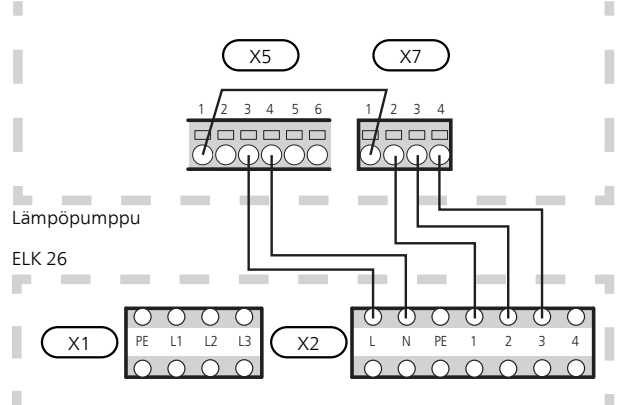

Termostaatilla, kolme aktiivista sähköporrasta

26 kW sähkövastusporras aktiivinen.
15 kW sähkövastusporras aktiivinen varatilassa.

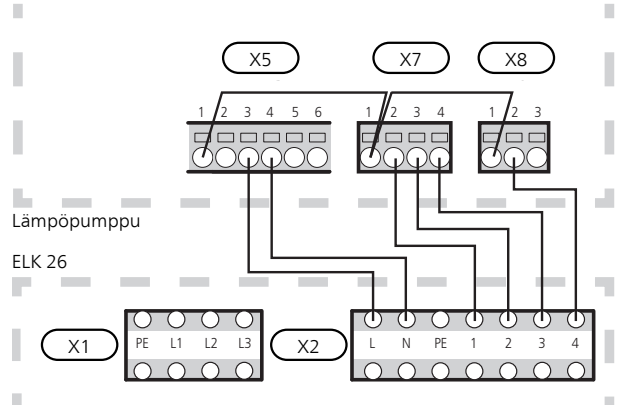

SMO 20 ja SMO 40

Liitin X2 ELK 26:ssa kytketään ohjausyksikön liittimiin X1 ja AA7-X2 kuvan mukaisesti.

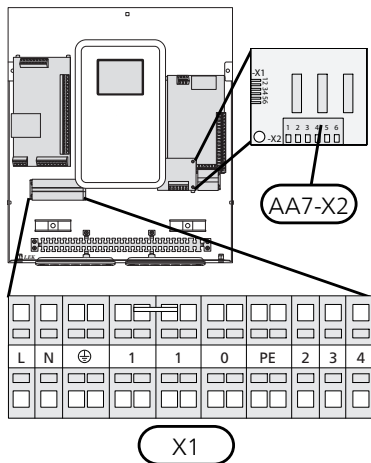

F1145, F1155, F1255 ja VVM 500

ELK 26:n kytkentään yllä mainittuihin tuotteisiin vaaditaan lisävaruste.

Katso luvusta "Yleistä" sivulla 35 lämmitysjärjestelmään tarvittavat lisävarusteet.

Liitin X2 ELK 26:ssa kytketään lisävarustekortin liittimiin X9 ja X10 kuvan mukaisesti.

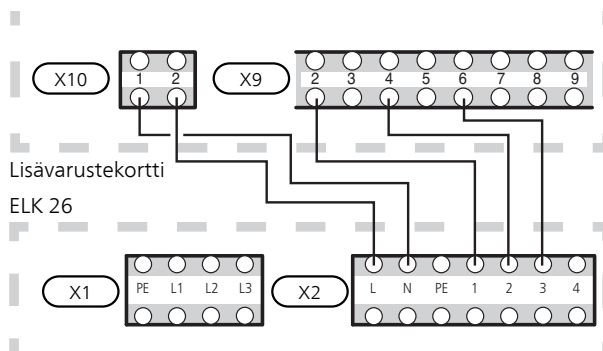

Ilman termostaattia, kolme aktiivista sähköporras- ta

26 kW sähkövastusporras aktiivinen.

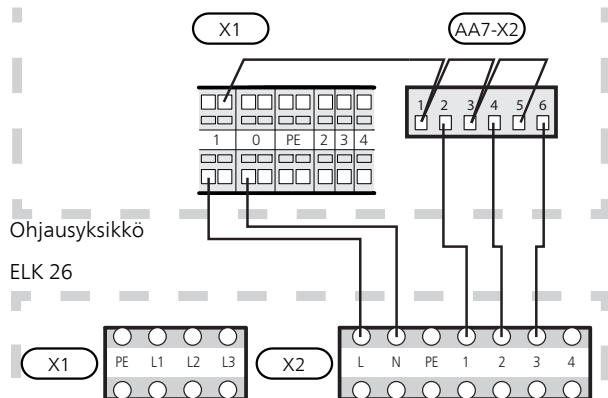

Termostaatilla, kolme aktiivista sähköporrasta

26 kW sähkövastusporras aktiivinen.

15 kW sähkövastusporras aktiivinen varatilassa.

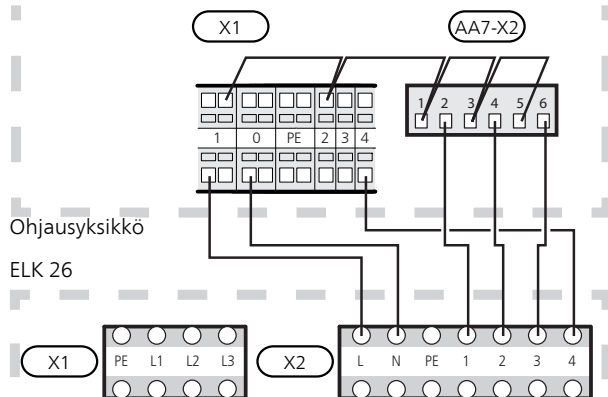

ELK 26:n aktivointi

ELK 26:n asetukset voidaan tehdä aloitusoppaan kautta tai suoraan valikkojärjestelmässä.



MUISTA!

Katso myös ELK 26:een liitettävän tuotteen asennusohje.

Aloituseras

Aloituseras näytetään ensimmäisen käynnistyksen yhteydessä lämpöpumpun asennuksen jälkeen, mutta se löytyy myös valikosta 5.7.

Valikkojärjestelmä

F1345, SMO 20 ja SMO 40

Valikko 4.9.3 - asteminuuttiasetukset

Tässä valitset milloin lisälämmönlähteen tulee käynnistyä.

Valikko 5.1.12 - lisälämpö

Asetus:

- Lisälämpöportaiden enimmäismäärä.
- Jos binääristä porrastusta halutaan käyttää.

F1145, F1155, F1255 ja VVM 500

Yllä mainittujen tuotteiden valikkoasetukset on selostettu AXC 40:n ja DEH 500:n käyttöohjeissa.

Katso luvusta "Yleistä" sivulla 35 tuotetta varten tarvittavat lisävarusteet.

Tekniset tiedot

Mitat

Kaikki mitat ovat millimetreinä.

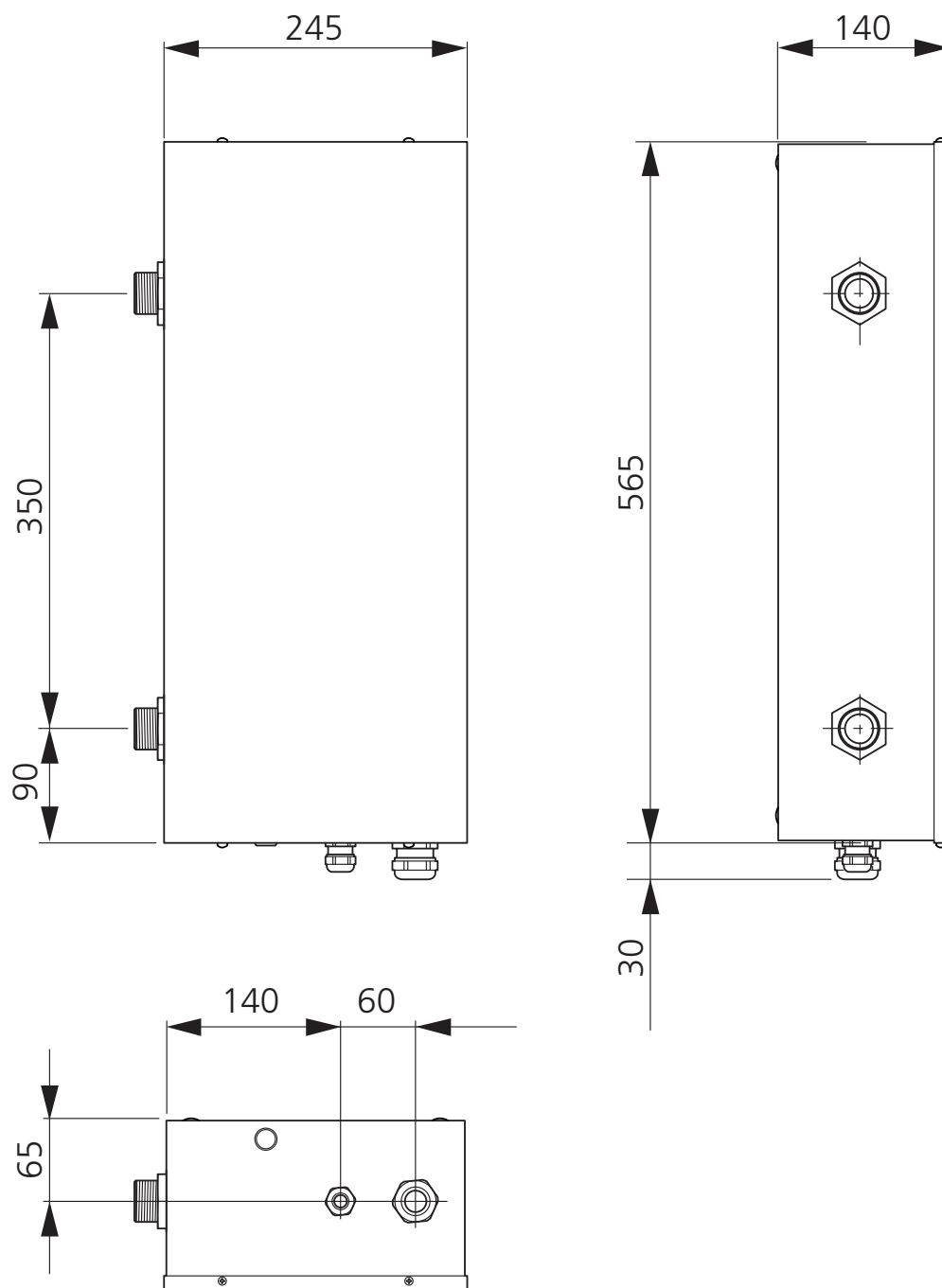

Tekniset tiedot



ELK 26		
Sähkö tiedot		
Nimellisjännite	V	3 x 400 V ~ 50 Hz
Teho, sähkövastus	kW	26
Varoke, sähkövastus	A	40
Kotelointiluokka		IP44
Lämminvesipiiri		
Kattilan suurin sallittu paine	MPa/bar	0,7/7
Minimivirtaus	l/h	1200
Suurin virtaama	l/h	3500
Mitat ja painot		
Leveys	mm	245
Syvyys	mm	140
Korkeus	mm	565
Paino	kg	15
Tilavuus	litraa	4,5
Muut		
Materiaali, sähkövastus		SIS 2333 EN 1.4301
Materiaali, putki		SIS 2333 EN 1.4301
Tuotenumero		067 074

Energiamerkintä

Infosivu

Valmistaja		NIBE
Malli		ELK 26
Huonelämmityksen tehokkuusluokka		D
Nimellinen lämmitysteho (P _{designh})	kW	26
Vuotuinen huonelämmityksen energiankulutus	kWh	58 674
Huonelämmityksen kausikeskihyötysuhde	%	36,9
Äänitehotaso L _{WA} sisällä	dB	35

Tekninen dokumentaatio

Malli				ELK 26			
Kondensoiva kattila	<input type="checkbox"/> Kyllä	<input checked="" type="checkbox"/> Ei					
Matalalämpötilakattila	<input type="checkbox"/> Kyllä	<input checked="" type="checkbox"/> Ei					
Kattila tyyppiä B11	<input type="checkbox"/> Kyllä	<input checked="" type="checkbox"/> Ei					
Sähkölämpökattila	<input type="checkbox"/> Kyllä	<input checked="" type="checkbox"/> Ei					
Kattila sisäänrakennetulla käyttövesilämmityksellä	<input type="checkbox"/> Kyllä	<input checked="" type="checkbox"/> Ei					
Nimellinen antolämmitysteho	Prated	26	kW	Huonelämmityksen kausikeskihyötysuhde.	η_s	36,9	%
<i>Kattiloille keskuslämmityksellä ja kattiloille sisäänrakennetulla käyttövesilämmityksellä: Hyödynnetty luovutettu lämpö</i>				<i>Kattiloille keskuslämmityksellä ja kattiloille sisäänrakennetulla käyttövesilämmityksellä: nettohyötysuhde</i>			
Nimellisellä antolämmitysteholla ja korkealämpötilakäytössä	P_4	26	kW	Nimellisellä antolämmitysteholla ja korkealämpötilakäytössä	η_4	40	%
30 %:lla nimellisestä antolämmitystehosta ja matalalämpötilakäytössä	P_1		kW	30 %:lla nimellisestä antolämmitystehosta ja matalalämpötilakäytössä	η_1		%
<i>Lisälämmönlähteen sähkönkulutus</i>				<i>Muut tiedot</i>			
Täydellä kuormalla	elmax		kW	Lämpimänäpitohäviö	P_{stby}	0,2	kW
Osakuormituksella	elmin		kW	Polttimen energiankulutus	P_{ign}		kW
Valmiustila	P_{SB}	0,01	kW	Vuotuinen energiankulutus	Q_{HE}	58 674	kWh
				Äänen tehotaso, sisällä	L_{WA}	35	dB
<i>Kattiloille sisäänrakennetulla käyttövesilämmityksellä</i>							
Ilmoitettu laskuprofiili käyttöveden lämmityksessä				Käyttövesilämmityksen energiatehokkuus	η_{wh}		%
Päivittäinen energiankulutus	Q_{elec}		kWh	Päivittäinen polttoaineenkulutus	Q_{fuel}		kWh
Vuotuinen energiankulutus	AEC		kWh	Vuotuinen polttoaineenkulutus	AFC		GJ

Elschema/Wiring diagram/Elektrischer schaltplan/Elektrisch schema

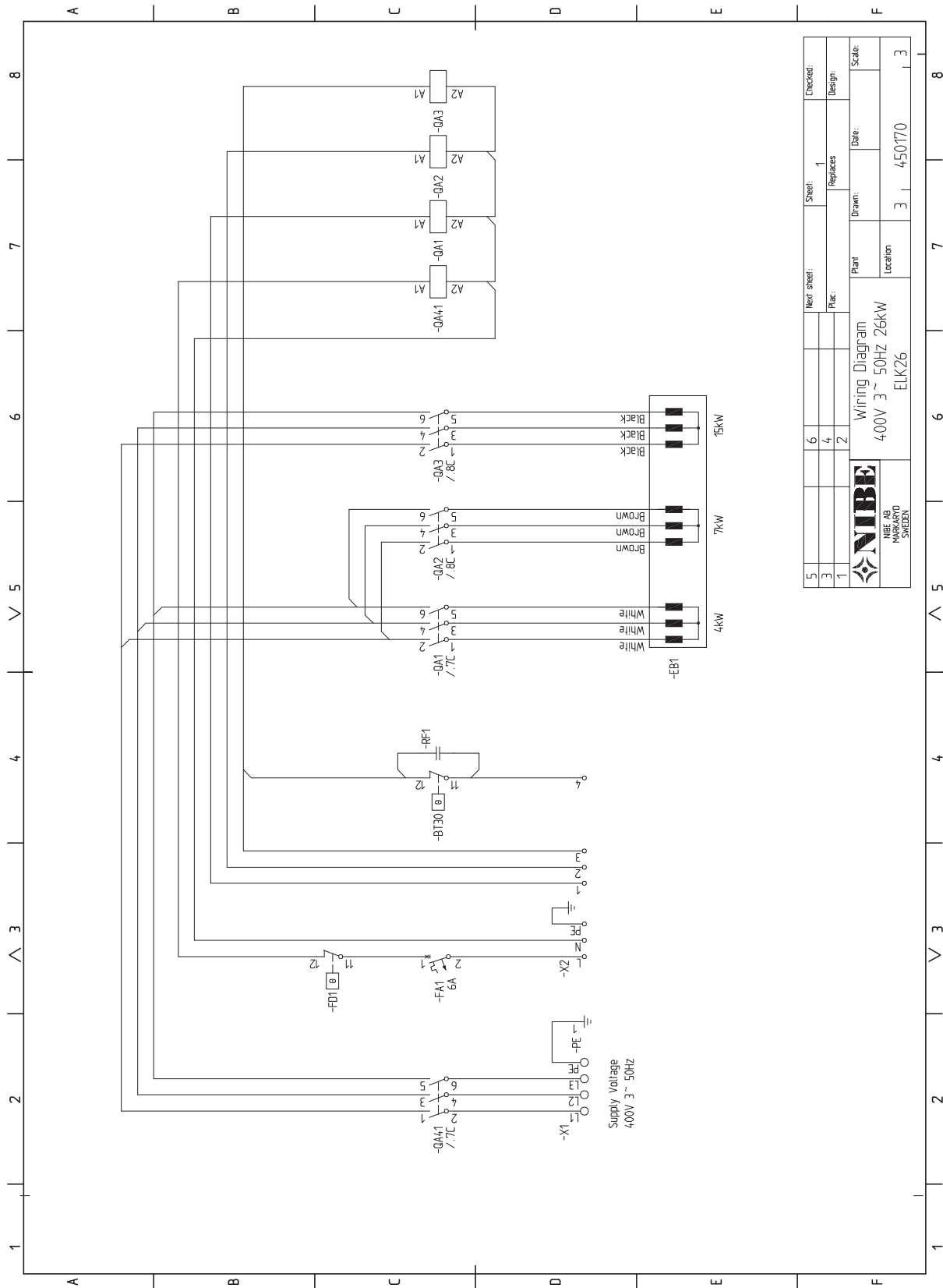

5	Next sheet:	Sheet:	Checked:
3	1	1	Design:
1	Replaces:	Plant:	Scale:
	2	400V 3 ~ 50Hz 26kW	3
 NIBE AB MARKARYD SWEDEN		Location:	3
		ELK26	450170

SE

Återvinning



Lämna avfallshanteringen av emballaget till den installatör som installerade produkten eller till särskilda avfallsstationer.

När produkten är uttjänt får den inte slängas bland vanligt hushållsavfall. Den ska lämnas in till särskilda avfallsstationer eller till återförsäljare som tillhandahåller denna typ av service.

Felaktig avfallshantering av produkten från användarens sida gör att administrativa påföljder tillämpas i enlighet med gällande lagstiftning.

GB

Recovery



Leave the disposal of the packaging to the installer who installed the product or to special waste stations.

Do not dispose of used products with normal household waste. It must be disposed of at a special waste station or dealer who provides this type of service.

Improper disposal of the product by the user results in administrative penalties in accordance with current legislation.

DE

Recycling



Übergeben Sie den Verpackungsabfall dem Installateur, der das Produkt installiert hat, oder bringen Sie ihn zu den entsprechenden Abfallstationen.

Wenn das Produkt das Ende seiner Lebensdauer erreicht hat, darf es nicht über den normalen Hausmüll entsorgt werden. Stattdessen muss es bei speziellen Entsorgungseinrichtungen oder Händlern abgegeben werden, die diese Dienstleistung anbieten.

Eine unsachgemäße Entsorgung des Produkts durch den Benutzer zieht Verwaltungsstrafen gemäß geltendem Recht nach sich.

NIBE AB Sweden
Hannabadsvägen 5
Box 14
SE-285 21 Markaryd
info@nibe.se
www.nibe.eu

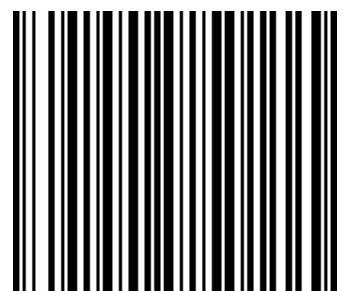

331549